

**Inhaltsverzeichnis**

Inhaltsverzeichnis	I
Index	II
Stromkreis	1 - 39

Index

Abblendlicht	3	Heckscheibenwischer	6
Airbag (Linkslenker & Schrägheck)	29	Heizung (Schrägheck/Combo)	10
Airbag (Rechtslenker & Schrägheck)	28	Heizung (Tigra)	10
Airbag (Tigra/Combo)	28	Innenbeleuchtung	9
Anlassen & Laden	1	Instrument	7
Antiblockiersystem	27	Kennzeichenleuchten	3
Außenspiegel (Nicht Tigra)	38	Klimaanlage (Linkslenker & nicht Tigra & nicht X10XE/X12XE)	22
Außenspiegel (Tigra)	38	Klimaanlage (Linkslenker & Tigra)	24
Automatikgetriebe (C14SE)	34	Klimaanlage (Linkslenker & X10XE/X12XE)	20
Automatikgetriebe (nicht C14SE)	33	Klimaanlage (Rechtslenker & nicht Tigra & nicht X10XE/ X12XE)	23
Blinkleuchten	5	Klimaanlage (Rechtslenker & Tigra)	25
Bremsleuchten	4	Klimaanlage (Rechtslenker & X10XE/X12XE & Elektrische Hilfskraftlenkung)	21
Carphone	31	Klimaanlage (Rechtslenker & X10XE/X12XE & nicht Elektrische Hilfskraftlenkung)	23
Diagnosestecker	2	Kraftstoffpumpe	19
Diebstahlwarnanlage	36	Kühlmittelabschaltung, Heizung	10
Elektrische Hilfskraftlenkung	39	Leselampe, hinten	9
Fahrzeuggeschwindigkeitssignal	27	Leuchtweitenregulierung	3
Fanfare	26	Lichtschalter	3
Fensterheber	37	Motor C12NZ	14
Fernlicht	3	Motor C14NZ	14
Filterheizung	19	Motor C14SE	16
Frontscheiben Waschanlage	6	Motor C14SEL	17
Frontscheibenwischer	6	Motor C16SEL	17
Gepäckraumleuchte	9	Motor X10XE	11
Globales Positions System	31	Motor X12SZ	12
Graphic-Info-Display	26	Motor X12XE	13
Heckscheibe, beheizt (Combo & Diebstahlwarnanlage)	8	Motor X14SZ	15
Heckscheibe, beheizt (Combo & nicht Diebstahlwarnanlage)	8		
Heckscheibe, beheizt (Schrägheck)	8		
Heckscheibe, beheizt (Tigra)	8		

## Stromlaufplan Corsa-B/Tigra

ab MJ '99

Motor X14XE	18	Spannungsverteilung	1, 2
Motor X15DT	19	Tagesfahrlicht	3
Motor X16XE	18	Telefon	30
Motor X17D	19	Triple-Info-Display	26
Motorkühlsystem (Benzin & nicht Klimaanlage)	10	Türkontaktschalter	9
Motorkühlsystem (Linkslenker & nicht Tigra & nicht X10XE/ X12XE & Klimaanlage)	22	Warnsummer	9
Motorkühlsystem (Linkslenker & Tigra & Klimaanlage)	24	Wegfahrsperr (Benzin)	27
Motorkühlsystem (Linkslenker & X10XE/X12XE & Klimaanlage)	20	Wegfahrsperr (Diesel)	27
Motorkühlsystem (Rechtslenker & nicht Tigra & nicht X10XE/ X12XE & Klimaanlage)	23	Zentralverriegelung	35
Motorkühlsystem (Rechtslenker & Tigra & Klimaanlage)	25	Zigarettenanzünder	26
Motorkühlsystem (Rechtslenker & X10XE/X12XE & nicht Elektrische Hilfskraftlenkung)	21		
Motorkühlsystem (Rechtslenker & X10XE/X12XE & nicht Elektrische Hilfskraftlenkung)	23		
Motorkühlsystem (X15DT & nicht Klimaanlage)	10		
Motorkühlsystem (X17D & nicht Klimaanlage)	10		
Multi-Info-Display	26		
Navigationssystem	32		
Nebelscheinwerfer	4		
Nebelschlussleuchten (automatische Abschaltung)	4		
Nebelschlussleuchten (keine automatische Abschaltung)	4		
Parklicht	3		
Radio	30		
Rückfahrcheinwerfer	5		
Rückleuchten	3		
Scheinwerfer-Waschanlage	6		
Schiebedach (Tigra)	39		
Sekundärlufteinblasung	19		
Sitzheizung	39		

## Stromkreis

Anlassen & Laden	100 - 118
Spannungsverteilung	100 - 238

## Massepunkte

- 1 Spritzwand, rechts

## Abkürzungen

AB	Airbag
ABS	Antiblockiersystem
AC	Klimaanlage
AT	Automatikgetriebe
AUS	Australien
CRP	Carphone
D	Diesel
DIAG	Diagnosestecker
DWA	Diebstahlwarnanlage
EMP	Radio
FF	Fanfare
GID	Graphic-Info-Display
HRL	Gepäckraumleuchte
HZG	Heizung
IMO	Wegfahrsperre
INS	Instrument
IRL	Innenbeleuchtung
MID	Multi-Info-Display
MK	Motorkühlung

MOT	Motronic
MT	Schaltgetriebe
NAV	Navigationssystem
NSW	Nebelscheinwerfer
SD	Schiebedach
SM	Motorsteuergerät
SRA	Scheinwerfer-Waschanlage
TEL	Telefon
TFL	Tagesfahrlicht
TID	Triple-Info-Display
TIG	Tigra
TL	Blinkleuchten
WS	Warnsummer

## Gerätekurzzeichen

Fx	Sicherung
G1	Batterie
G2	Drehstromgenerator
M1	Anlasser
S1	Schalter - Anlasser
X2	Instrumententafel & Anlasser
X5	Instrumententafel & Motor
X6	Instrumententafel & Karosserie vorn
X8	Instrumententafel & Starter
Y21	Hubmagnet - Zündschloß entsperren

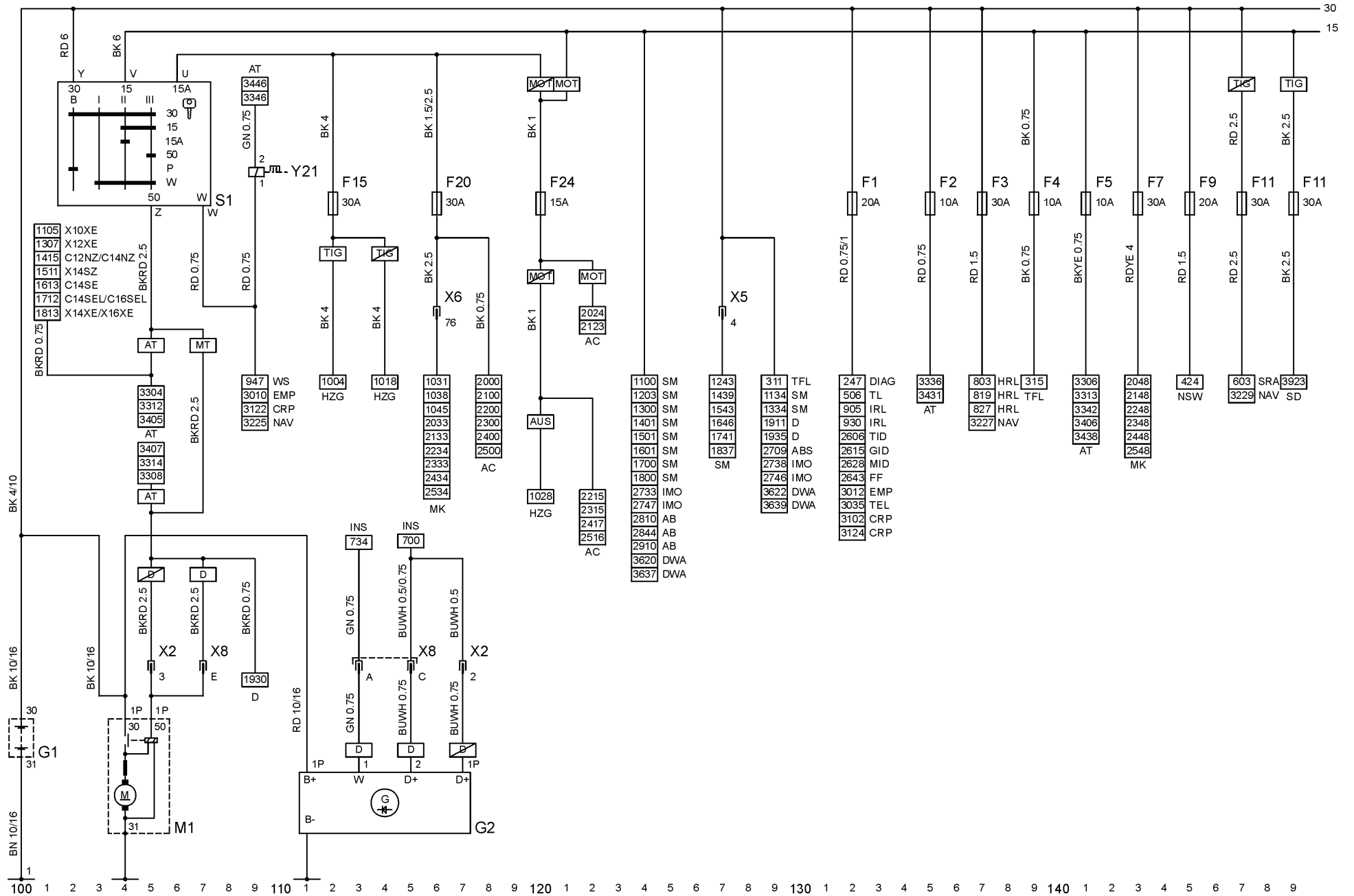

## Stromkreis

Spannungsverteilung      100 - 238  
Diagnosestecker          228 - 249

## Massepunkte

2    Spritzwand, links

## Abkürzungen

AB    Airbag  
ABS   Antiblockiersystem  
AC    Klimaanlage  
ASP   Außenspiegel  
AT    Automatikgetriebe  
CRP   Carphone  
D    Diesel  
DWA   Diebstahlwarnanlage  
EMP   Radio  
EPS   Elektrische Hilfskraftlenkung  
FH    Fensterheber  
GID   Graphic-Info-Display  
HSH   Heckscheibe, beheizt  
HZG   Heizung  
IMO   Wegfahrsperre  
INS   Instrument  
IRL   Innenbeleuchtung  
LSW   Lichtschalter  
MID   Multi-Info-Display

MK    Motorkühlung  
NAV   Navigationssystem  
RFS   Rückfahrscheinwerfer  
SH    Sitzheizung  
SL    Bremsleuchten  
SLP   Sekundärlufteinblasung  
TEL   Telefon  
TID   Triple-Info-Display  
TIG   Tigra  
WEG   Fahrzeuggeschwindigkeitssignal  
WI    Wischer  
WL    Warnblinkleuchten  
WS    Warnsummer  
ZIG   Zigarettenanzünder  
ZV    Zentralverriegelung

## Gerätekurzzeichen

Fx    Sicherung  
X5    Instrumententafel & Motor  
X7    Instrumententafel & Karosserie  
      hinten  
X13   Diagnosestecker

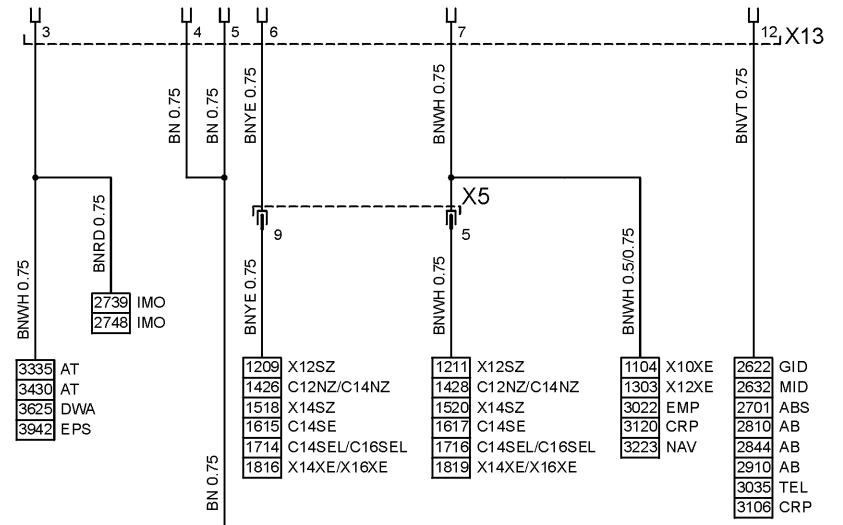
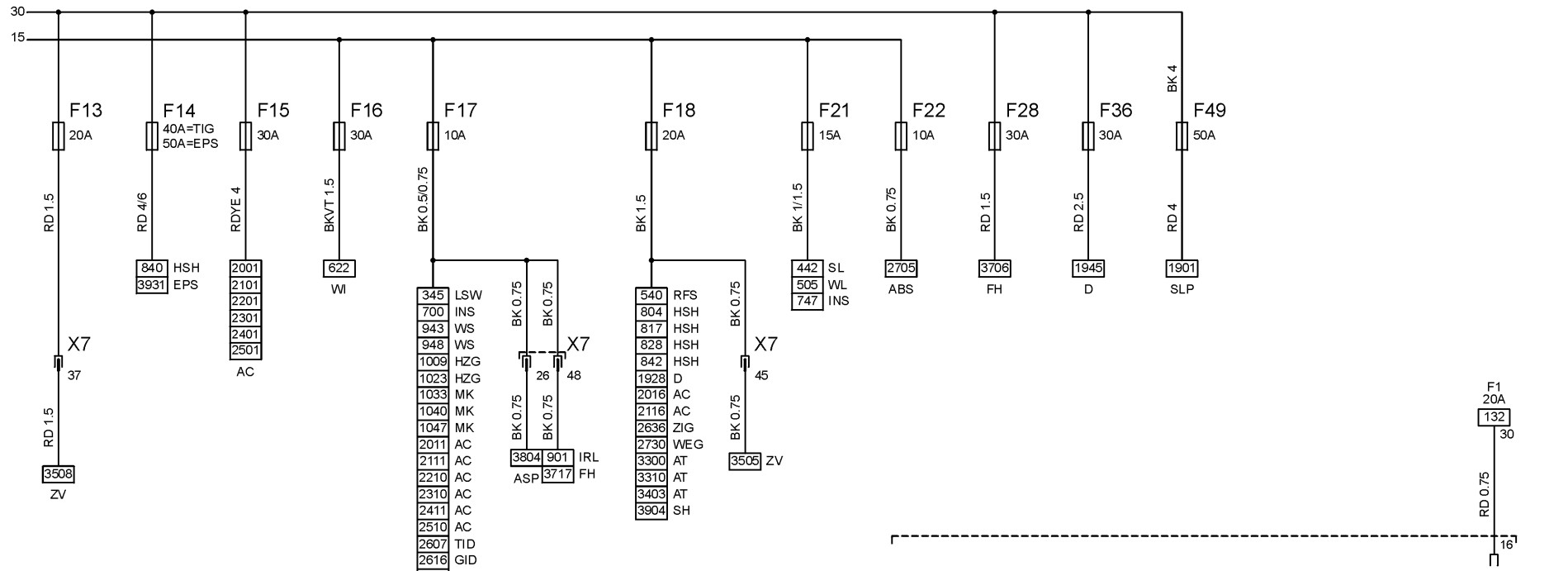

**Stromkreis**

Rückleuchten	300 - 307
Parklicht	300 - 307
Kennzeichenleuchten	308 - 314
Tagesfahrlicht	310 - 318
Fernlicht	324 - 327
Abblendlicht	328 - 331
Lichtschalter	332 - 347
Leuchtweitenregulierung	338 - 349

PBV	Combo
RHD	Rechtslenker
SH	Sitzheizung
SRA	Scheinwerfer - Waschanlage
TID	Triple-Info-Display
TIG	Tigra
TKS	Türkontaktschalter
TL	Blinkleuchten
WL	Warnblinkleuchten
WS	Warnsummer

S2	Schalter - Licht
S2.1	Schalter - Licht
S2.2	Dimmer - Instrumentenbeleuchtung
S2.4	Schalter - Beleuchtung Innenraum
S5	Signalschalter
S5.2	Schalter - Abblendlicht
S5.3	Schalter - Blinklicht
S98	Schalter - Leuchtweitenregulierung
X6	Instrumententafel & Karosserie vorn
X7	Instrumententafel & Karosserie hinten

**Massepunkte**

2	Spritzwand, links
7	Tunnel
10	Karosserie, hinten

**Gerätekurzzeichen**

E1	Parklicht - Links
E2	Rückleuchte - Links
E3	Leuchte - Kennzeichen
E3.1	Kennzeichenleuchte - Links
E3.2	Kennzeichenleuchte - Rechts
E4	Parklicht - Rechts
E5	Rückleuchte - Rechts
E7	Fernlicht - Links
E8	Fernlicht - Rechts
E9	Abblendlicht - Links
E10	Abblendlicht - Rechts
Fx	Sicherung
K59	Relais - Tagesfahrlicht
K73	Relais - Fernlicht
M39	Motor - Leuchtweitenregulierung, links
M40	Motor - Leuchtweitenregulierung, rechts

**Abkürzungen**

AT	Automatikgetriebe
CRP	Carphone
DWA	Diebstahlwarnanlage
EMP	Radio
HB	Schrägheck
ID	Info-Display
INS	Instrument
LHD	Linkslenker
NAV	Navigationssystem
NSL	Nebelschlußleuchte
NSW	Nebelscheinwerfer



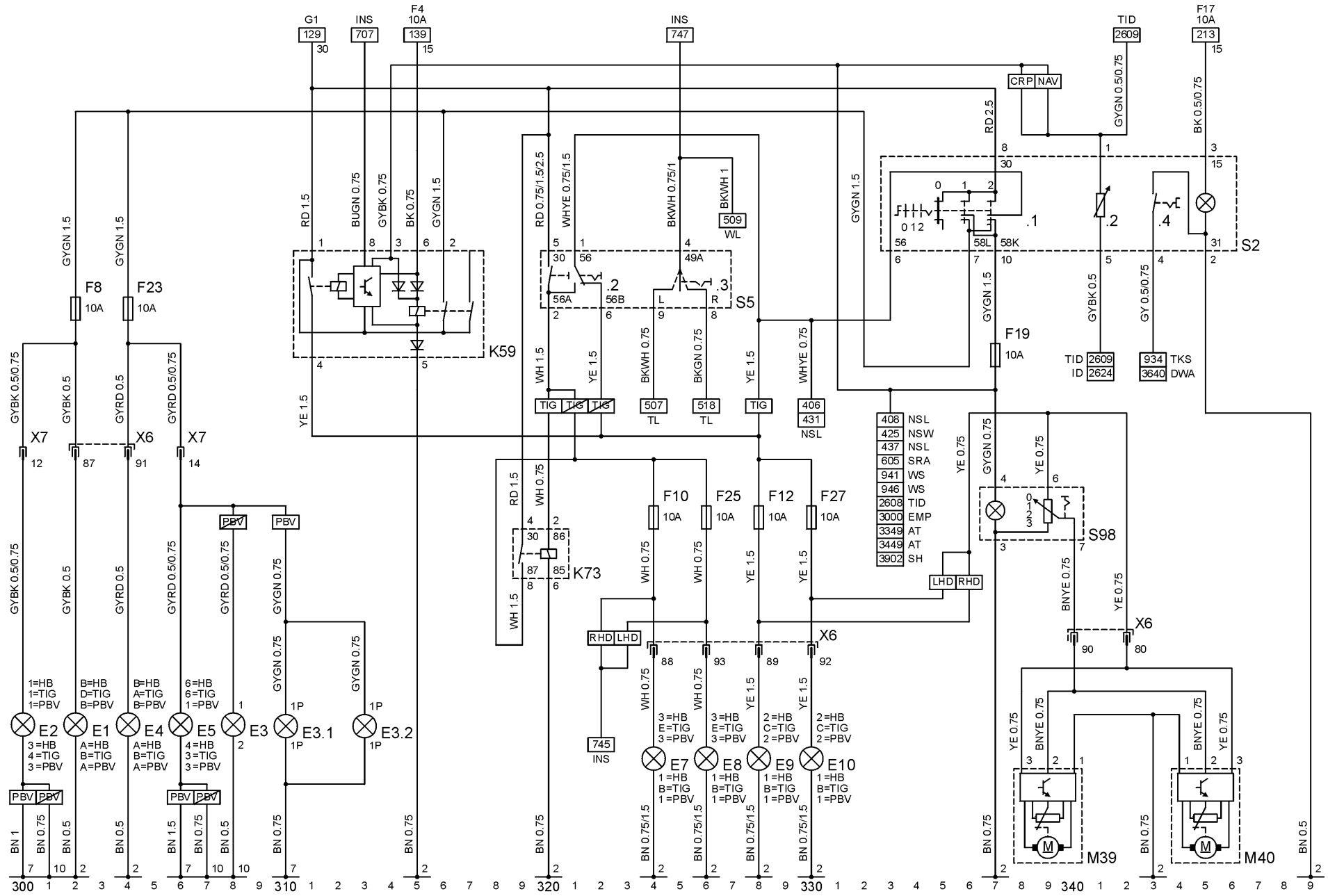

**Stromkreis**

Nebelschlussleuchten (keine automatische Abschaltung)	400 - 418
Nebelscheinwerfer	419 - 425
Nebelschlussleuchten (automatische Abschaltung)	427 - 437
Bremsleuchten	439 - 449

**Massepunkte**

2	Spritzwand, links
7	Tunnel
10	Karosserie, hinten

**Abkürzungen**

ABS	Antiblockiersystem
ASP	Außenspiegel
AT	Automatikgetriebe
HB	Schrägheck
INS	Instrument
LSW	Lichtschalter
PBV	Combo
RHD	Rechtslenker
TIG	Tigra

**Gerätekurzzeichen**

E20	Nebelscheinwerfer - Vorn, links
E21	Nebelscheinwerfer - Vorn, rechts
E24	Nebelschlußleuchte - Hinten, links
E39	Nebelschlußleuchte - Hinten, rechts
Fx	Sicherung
H9	Bremslicht - Links
H10	Bremslicht - Rechts
H36	Bremslicht - Mitte
K5	Relais - Nebelscheinwerfer
K89	Relais - Nebelschlußleuchte
S8	Schalter - Bremslicht, einfach
S21	Schalter - Nebelscheinwerfer
S22	Schalter - Nebelschlußleuchte
X6	Instrumententafel & Karosserie vorn
X7	Instrumententafel & Karosserie hinten
X14	Überbrückungsstecker ohne K89
X16	Karosserie hinten & Heckklappe
X65	Instrumententafel & Karosserie hinten

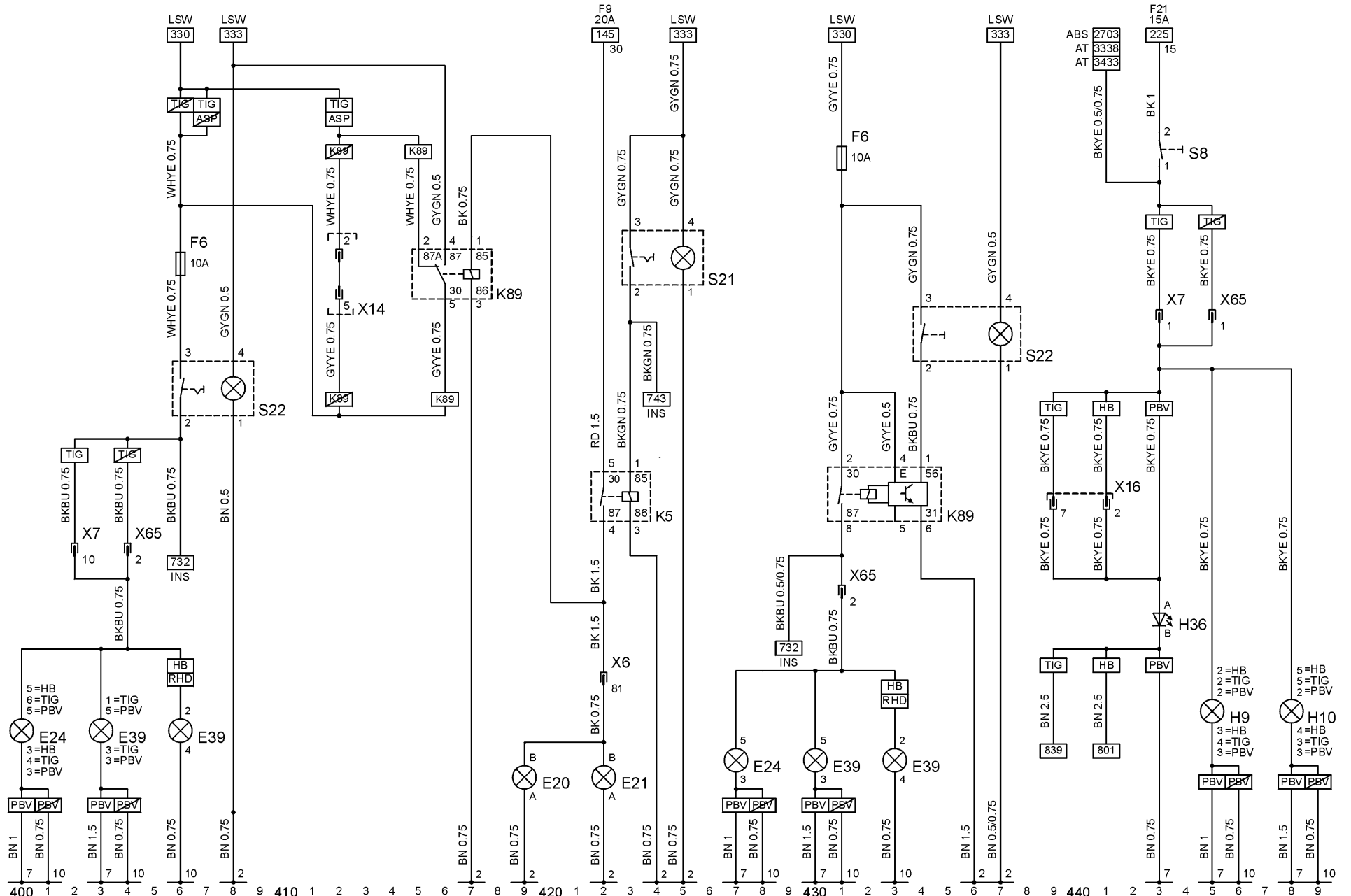

09/2000

P3171

## Stromkreis

Blinkleuchten 502 - 531  
Rückfahrscheinwerfer 538 - 546

## Massepunkte

2 Spritzwand, links  
7 Tunnel  
10 Karosserie, hinten

## Abkürzungen

'00- ab MJ 2000  
'99 MJ '99  
AT Automatikgetriebe  
DWA Diebstahlwarnanlage  
GPS Globales Positions System  
HB Schrägheck  
MT Schaltgetriebe  
NAV Navigationssystem  
PBV Combo  
TEL Telefon  
TIG Tigra  
TLS Blinkleuchten - Schalter

E18 Rückfahrscheinwerfer - Rechts  
H6 Kontrolleuchte - Warnblinkanlage  
H11 Blinklicht - Vorn, links  
H12 Blinklicht - Hinten, links  
H13 Blinklicht - Vorn, rechts  
H14 Blinklicht - Hinten, rechts  
H33 Zusatzblinklicht - Links  
H34 Zusatzblinklicht - Rechts  
K10 Blinkleuchteneinheit  
S7 Schalter - Rückfahrscheinwerfer  
S52 Schalter - Warnblinkanlage  
V3 Leuchtdiode -  
Diebstahlwarnanlage  
X6 Instrumententafel & Karosserie  
vorn  
X7 Instrumententafel & Karosserie  
hinten

## Gerätekurzzeichen

E17 Rückfahrscheinwerfer - Links

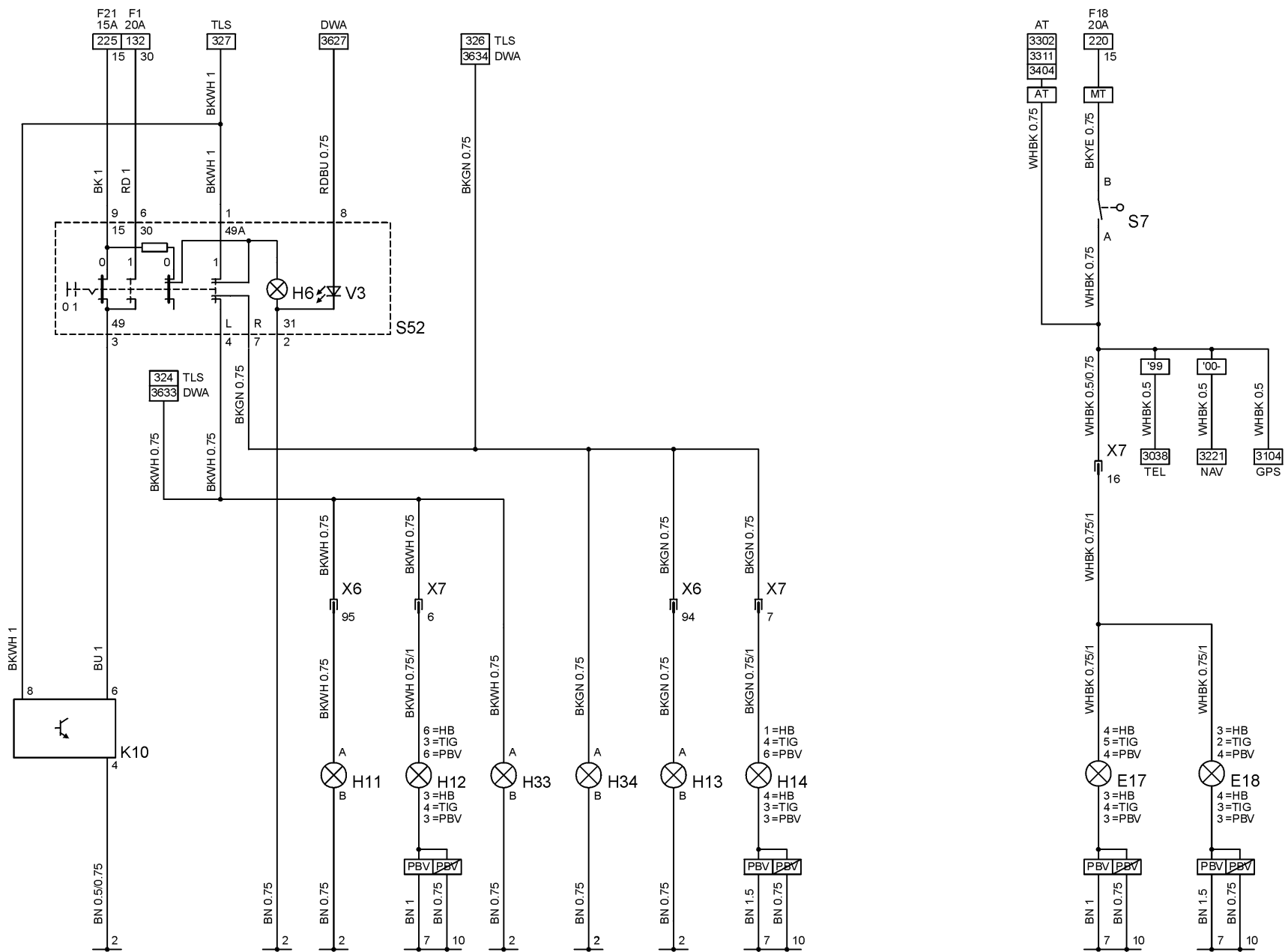

**Stromkreis**

Scheinwerfer - Waschanlage	603 - 608	M24	Pumpe - Wascher, Scheinwerfer
Frontscheiben Waschanlage	610 - 618	M55	Pumpe - Frontscheibe & Heckscheibe
Heckscheibenwischer	621 - 630	S9	Schalter - Wischereinheit
Frontscheibenwischer	632 - 643	S9.1	Schalter - Wischer, Frontscheibe
		S9.2	Schalter - Wischer, Heckscheibe & Waschereinheit

**Massepunkte**

2	Spritzwand, links	X3	Überbrückungsstecker ohne K8
		X6	Instrumententafel & Karosserie vorn
		X7	Instrumententafel & Karosserie hinten
		X11	Karosserie vorn & Pumpe - Scheinwerferwascher

**Abkürzungen**

'99	MJ '99
AC	Klimaanlage
LHD	Linkslenker
LSW	Lichtschalter
RHD	Rechtslenker

X16 Karosserie hinten & Heckklappe

**Gerätekurzzeichen**

K8	Relais - Intervall, Wischer, Frontscheibe
K30	Relais - Intervall, Wischer, Heckscheibe
K97	Relais - Zeitverzögerung, Wascherpumpe, Scheinwerfer
M2	Motor - Wischer, Frontscheibe
M8	Motor - Wischer, Heckscheibe

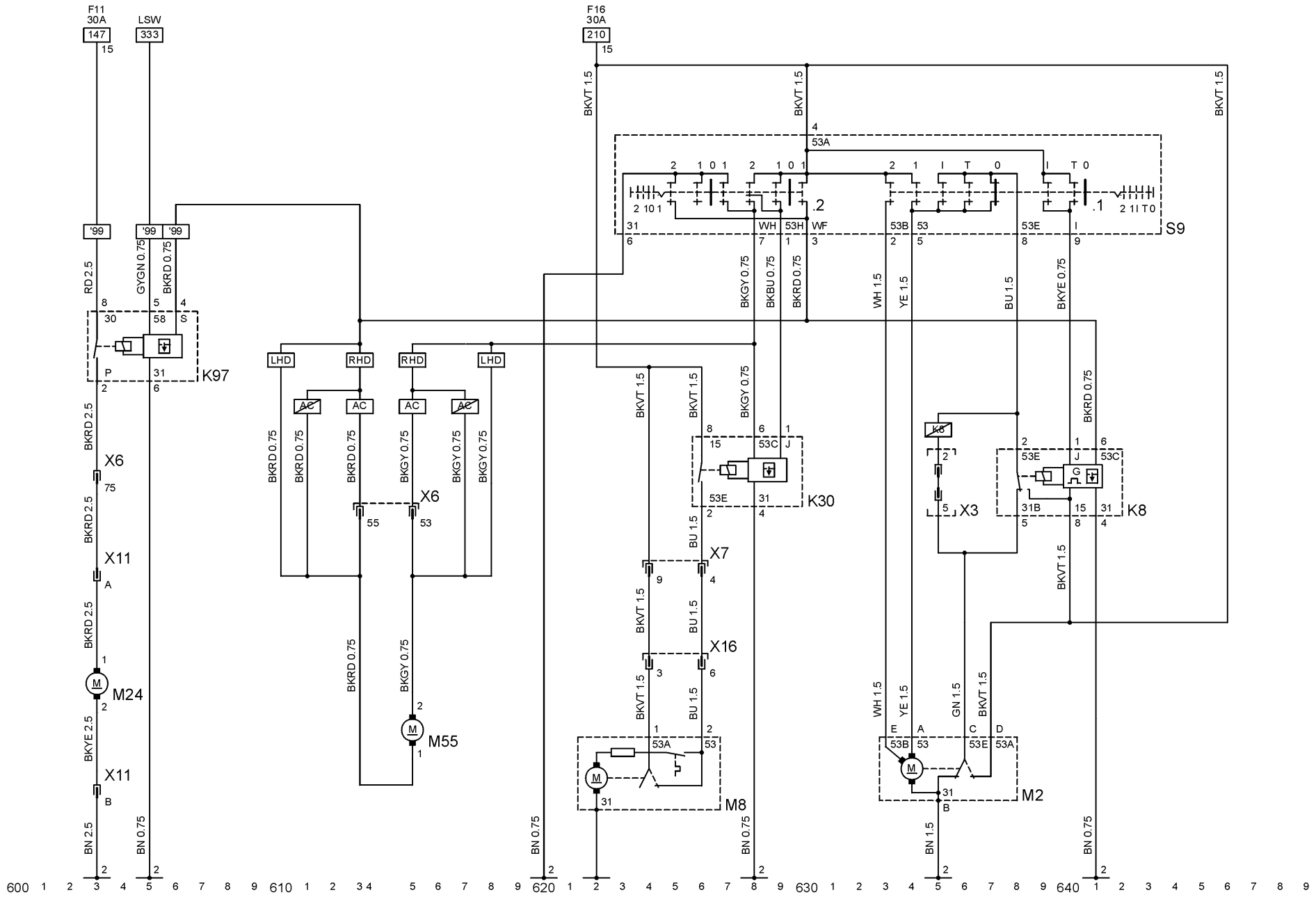

**Stromkreis**

Instrument 700 - 749

**Massepunkte**

- 2 Spritzwand, links
- 6 Halterung Lenksäule
- 7 Tunnel
- 10 Karosserie, hinten

**Abkürzungen**

- AB Airbag
- ABS Antiblockiersystem
- AT Automatikgetriebe
- AUS Australien
- D Diesel
- DZM Drehzahlmesser
- EMP Radio
- EPS Elektrische Hilfskraftlenkung
- GID Graphic-Info-Display
- IMO Wegfahrsperr
- J Japan
- LSW Lichtschalter
- MID Multi-Info-Display
- MOT Motronic
- MUL Multec
- NSL Nebelschlußleuchte
- NSW Nebelscheinwerfer

- PBV Combo
- TEL Telefon
- TFL Tagesfahrlicht
- TID Triple-Info-Display
- TIG Tigra
- TL Blinkleuchten
- WEG Fahrzeuggeschwindigkeitssignal

**Gerätekurzzeichen**

- E11 Leuchten - Instrument
- H3 Kontrolleuchte - Blinklicht
- H4 Kontrolleuchte - Öldruck
- H5 Kontrolleuchte - Bremssystem
- H7 Ladekontrolleuchte
- H8 Kontrolleuchte - Fernlicht
- H15 Kontrolleuchte - Kraftstoffreserve
- H16 Kontrolleuchte - Vorglühzeit
- H22 Kontrolleuchte - Nebelschlußleuchte
- H23 Kontrolleuchte - Airbag
- H26 Kontrolleuchte - Antiblockiersystem
- H28 Kontrolleuchte - Sicherheitsgurt Warnung
- H30 Kontrolleuchte - Motor
- H42 Kontrolleuchte - Automatikgetriebe, Programm sportlich
- H65 Kontrolleuchte - Nebelscheinwerfer

- H70 Kontrolleuchte - Elektrische Hilfskraftlenkung
- P1 Kraftstoffanzeige
- P2 Temperaturanzeige - Kühlmittel
- P4 Sensor - Kraftstoffreserve
- P5 Sensor - Temperatur, Kühlmittel
- P7 Drehzahlmesser
- P43 Drehzahlmesser - Elektronisch
- S11 Regelschalter - Bremsflüssigkeit
- S13 Schalter - Handbremse
- S14 Schalter - Öldruck
- S89 Schalter - Sicherheitsgurt
- V1 Diode - Test, Glühlampe, Bremssystem
- X2 Instrumententafel & Anlasser
- X5 Instrumententafel & Motor
- X7 Instrumententafel & Karosserie hinten
- X37 Karosserie hinten & Kraftstoffbehälter
- X41 Instrumententafel & Motor
- X42 Instrumententafel & Sicherheitsgurt
- X62 Karosserie hinten & Sitz Einheit, rechts
- X62.4 Sitz - Rechts & Gurtwarnung, rechts
- X64 Karosserie hinten & Sensor - Kraftstoff



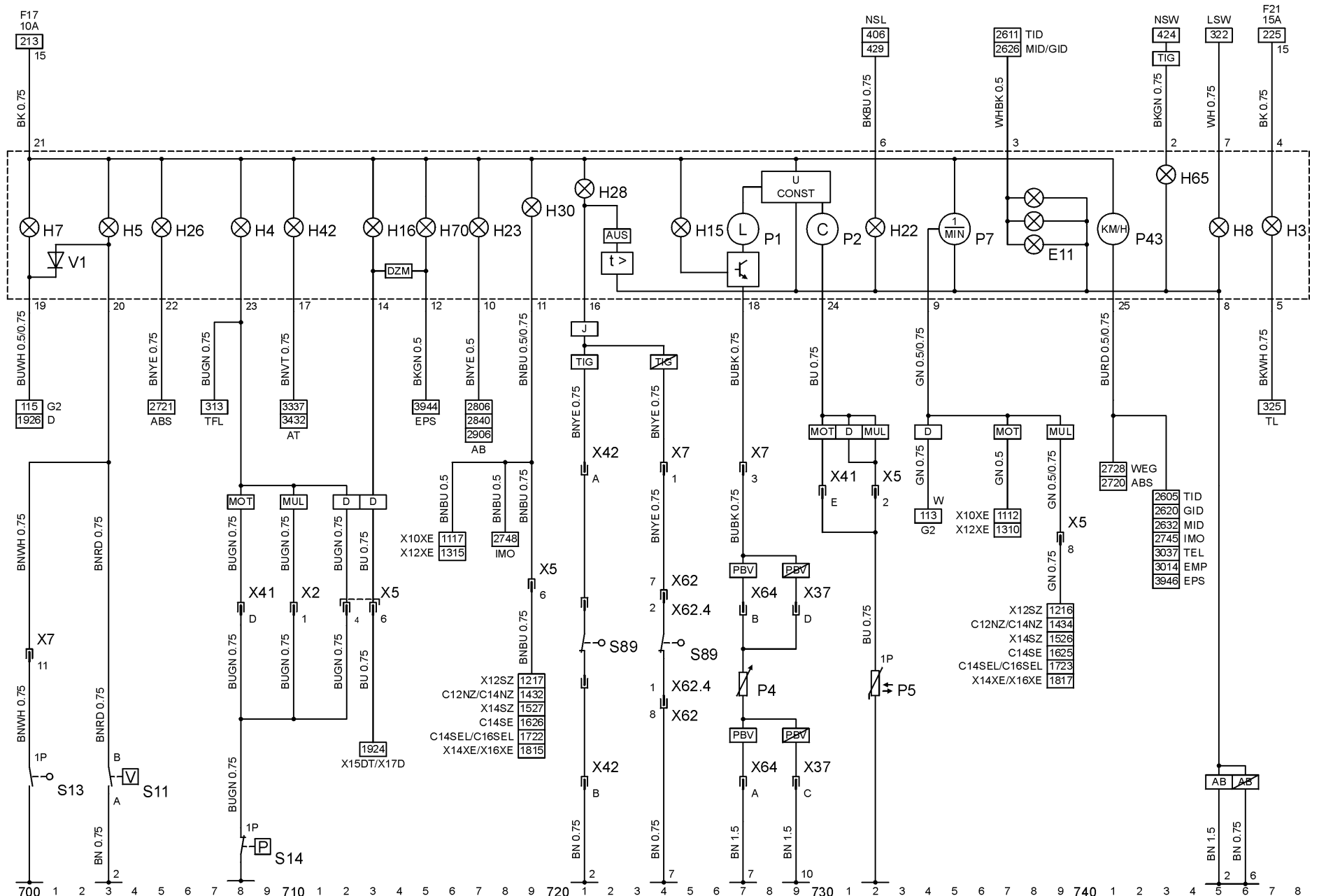

**Stromkreis**

Heckscheibe, beheizt (Schrägheck)	801 - 807
Heckscheibe, beheizt (Combo & Diebstahlwarnanlage)	812 - 823
Heckscheibe, beheizt (Combo & nicht Diebstahlwarnanlage)	827 - 832
Heckscheibe, beheizt (Tigra)	836 - 849

**Massepunkte**

2	Spritzwand, links
7	Tunnel
10	Karosserie, hinten
11	Heckklappe

**Abkürzungen**

AC	Klimaanlage
ASP	Außenspiegel
DWA	Diebstahlwarnanlage
HZG	Heizung
SL	Bremsleuchten

**Gerätekurzzeichen**

E19	Heckscheibe, beheizt
E60	Heckscheibe, beheizt, links
E64	Heckscheibe, beheizt, rechts
K1	Relais - Heckscheibe, beheizt
K35	Relais - Zeitverzögerung, Heckscheibe & Außenspiegel
X7	Instrumententafel & Karosserie hinten
X16	Karosserie hinten & Heckklappe
X38	Karosserie hinten & Hecktür, rechts
X39	Karosserie hinten & Hecktür, links
X92	Heckklappe & Heckscheibe, beheizt
X93	Heckklappe & Heckscheibe, beheizt

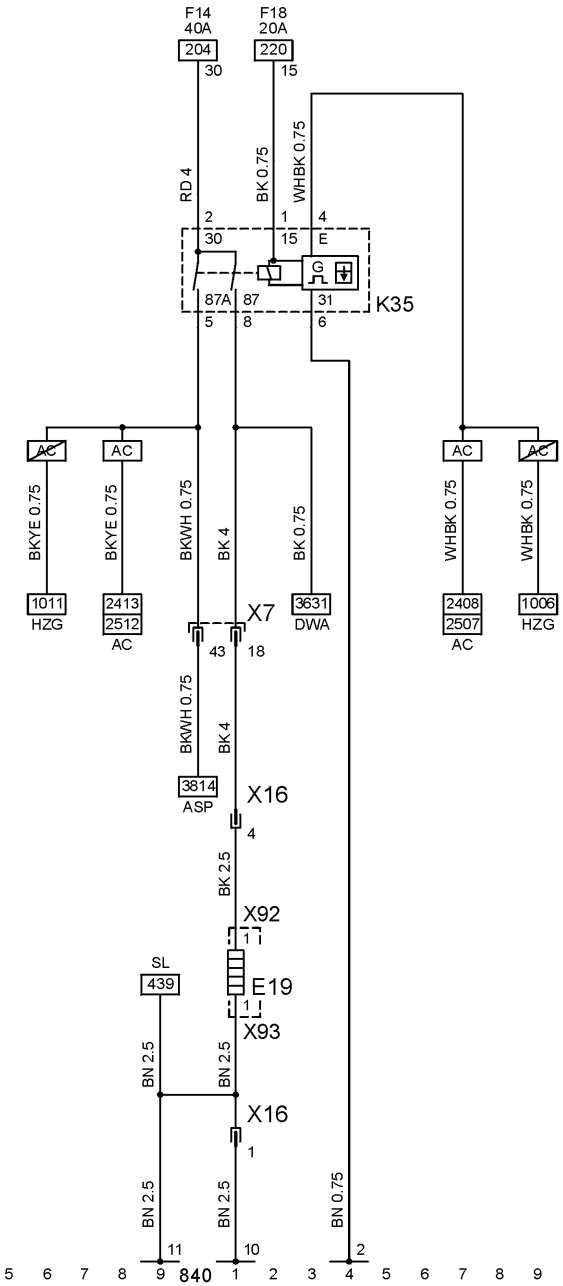
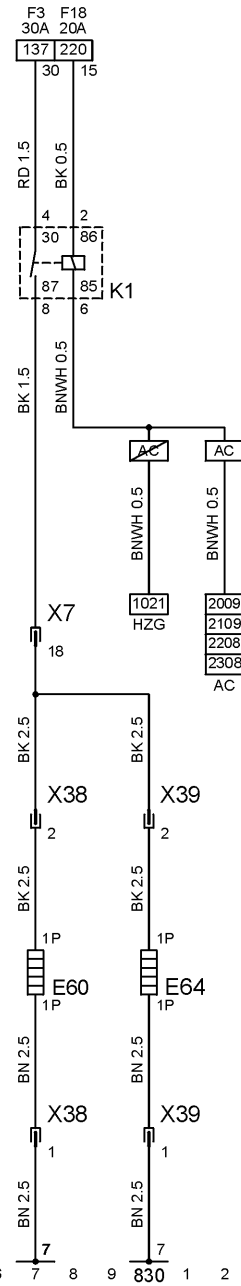
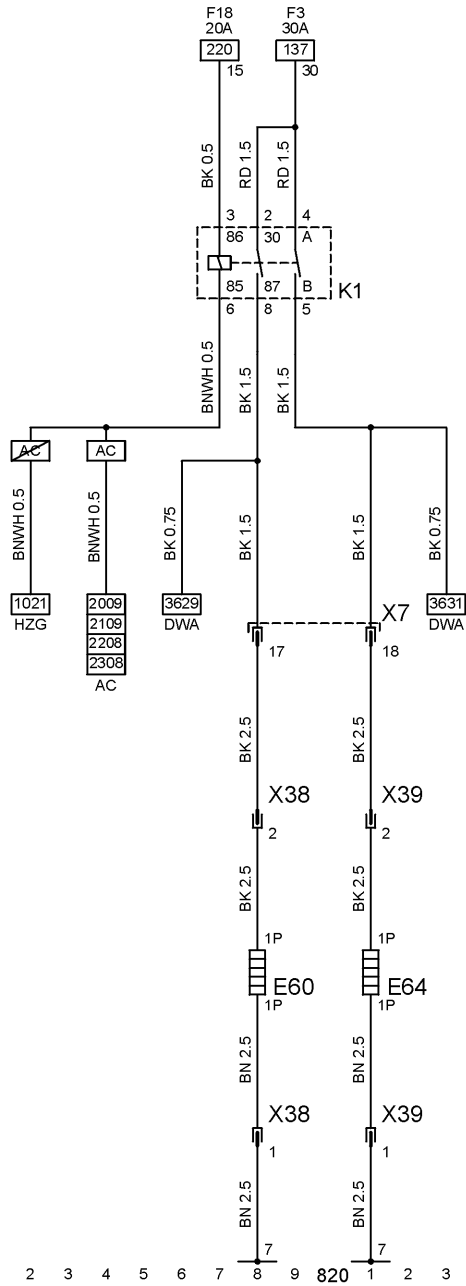
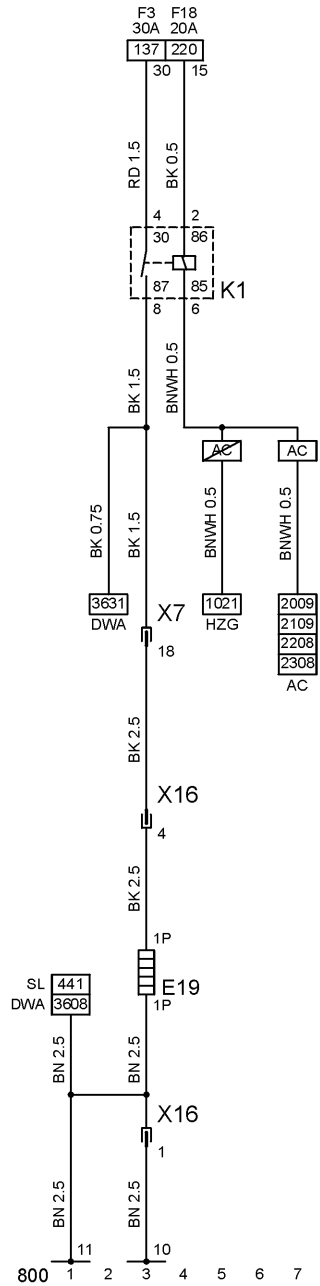

## Stromkreis

Innenbeleuchtung	900 - 920
Gepäckraumleuchte	924 - 929
Leselampe, hinten	929 - 933
Türkontaktschalter	931 - 940
Warnsummer	941 - 949

H19	Warnsummer - Scheinwerfer an
H64	Warnsummer - Schlüssel im Zündschloß
P60	Sensor - Diebstahlwarnanlage, Innenraum
S15	Schalter - Leuchte, Gepäckraum
S17	Kontaktschalter - Beifahrertür
S31	Kontaktschalter - Tür, hinten, links
S32	Kontaktschalter - Tür, hinten, rechts
S47	Kontaktschalter - Fahrertür
X7	Instrumententafel & Karosserie hinten
X16	Karosserie hinten & Heckklappe
X22	Karosserie hinten & Leselampe - Innenraum

## Massepunkte

7	Tunnel
10	Karosserie, hinten

## Abkürzungen

AT	Automatikgetriebe
DWA	Diebstahlwarnanlage
HB	Schrägheck
IRL	Innenbeleuchtung
MT	Schaltgetriebe
PBV	Combo
TEL	Telefon
TIG	Tigra

## Gerätekurzzeichen

E13	Leuchte - Gepäckraum
E14	Leuchte - Innenraum
E88	Leselampen, hinten

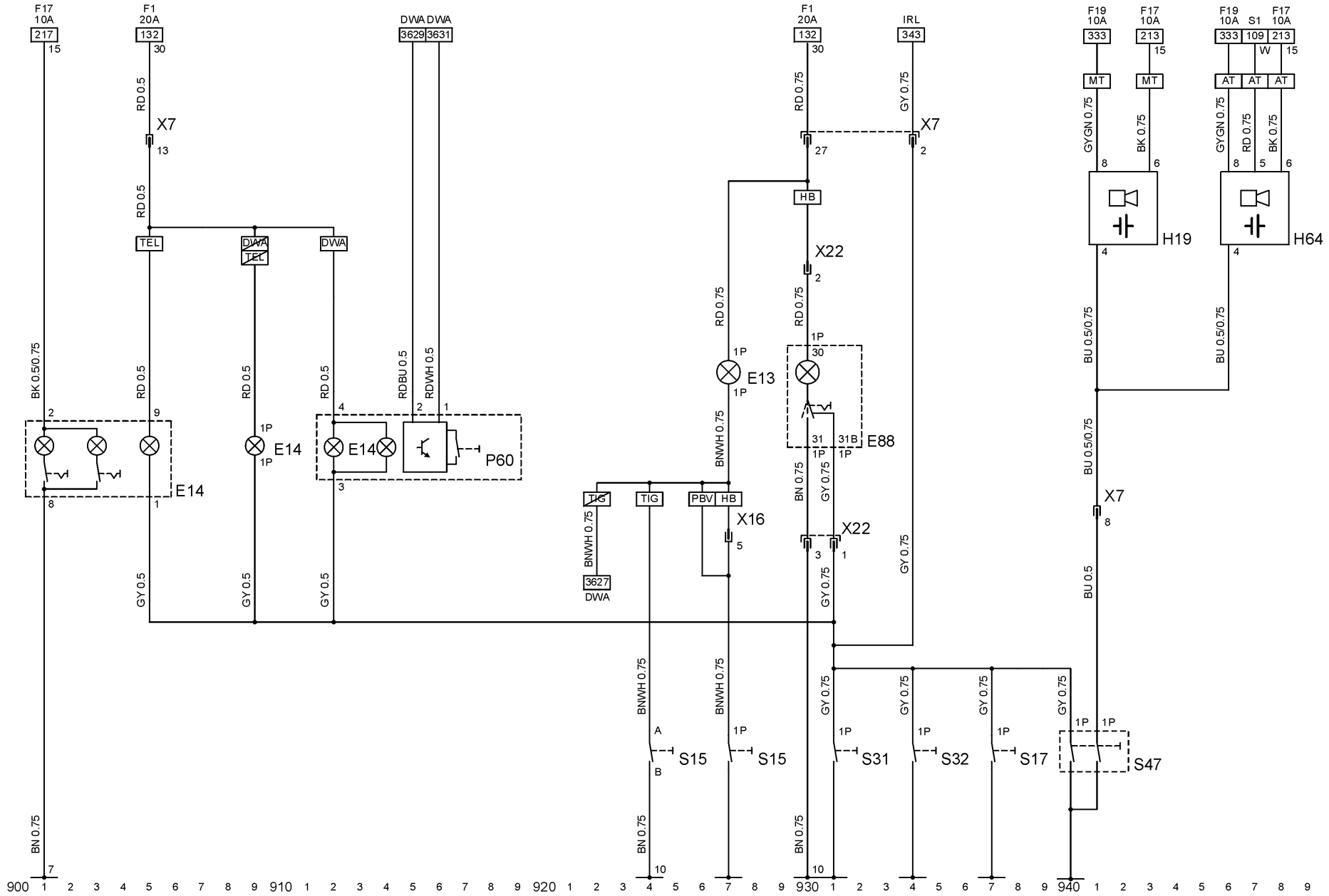

## Stromkreis

		R19	Vorwiderstand - Lüfter, Kühler
		S3	Schalter - Gebläse, Heizung
Heizung (Tigra)	1000 - 1012	S3.1	Schalter - Gebläse, Heizung
Heizung (Schrägheck/ Combo)	1013 - 1026	S3.2	Schalter - Heckscheibe, beheizt
Kühlmittelabschaltung, Heizung	1026 - 1030	S29	Schalter - Temperatur, Kühlmittel
		S88	Schalter - Temperatur, Kühlmittel
Motorkühlsystem (Benzin & nicht Klimaanlage)	1031 - 1035	S121	Endschalter - Temperaturhebel
		X6	Instrumententafel & Karosserie vorn
Motorkühlsystem (X17D & nicht Klimaanlage)	1036 - 1042	X68	Instrumententafel & Bediengerät Heizung/Klimaanlage
Motorkühlsystem (X15DT & nicht Klimaanlage)	1044 - 1049	X99	Teststecker, Kühlerlüfter
		Y14	Magnetventil - Kühlmittel

## Massepunkte

2 Spritzwand, links

## Abkürzungen

AUS Australien  
FI Benzin  
HSH Heckscheibe, beheizt  
TIG Tigra

## Gerätekurzzeichen

M3 Motor - Gebläse, Heizung  
M4 Motor - Lüfter, Kühler

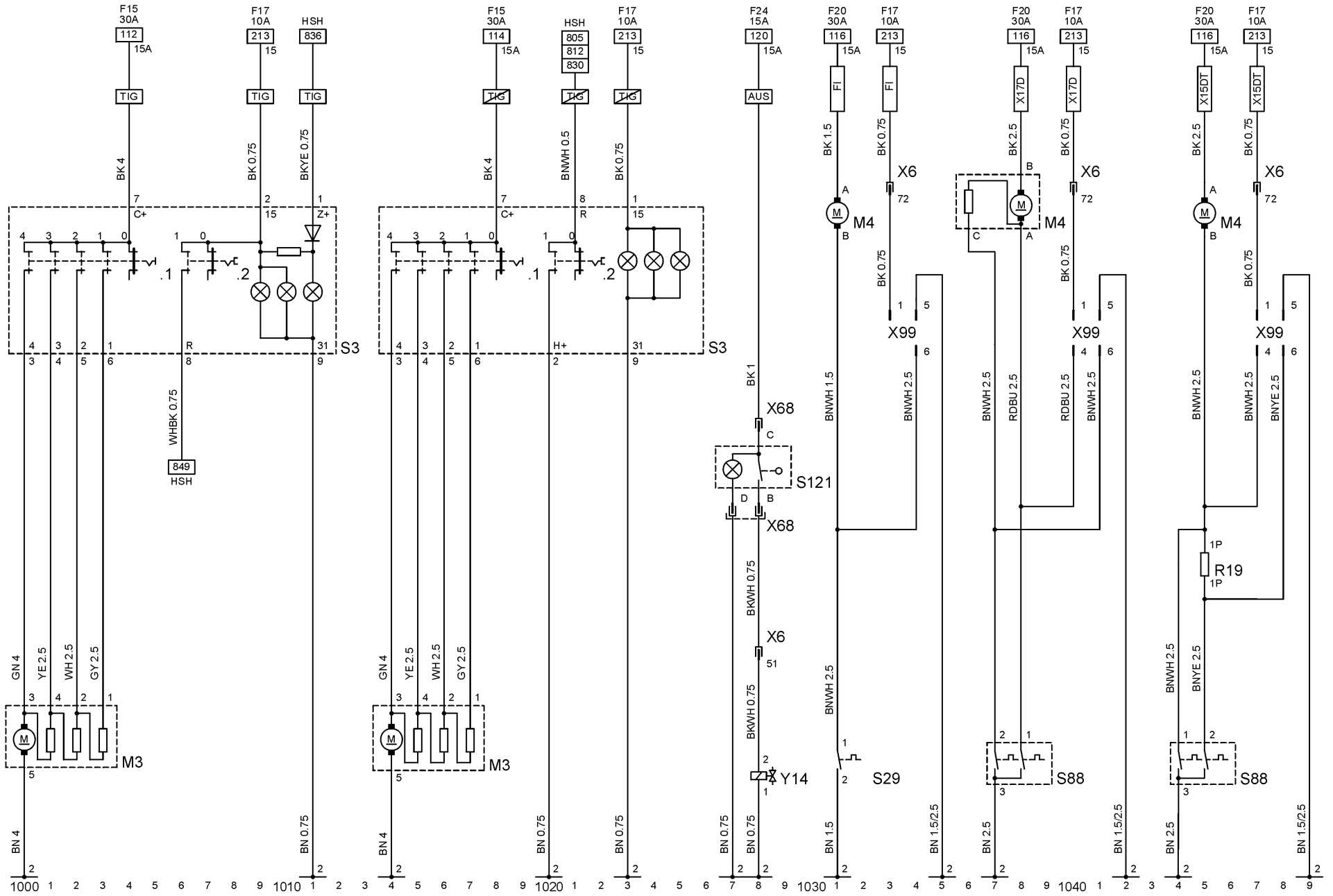

**Stromkreis**

Motor X10XE 1100 - 1149

**Massepunkte**

2 Spritzwand, links  
5 Motor, links

**Abkürzungen**

AC Klimaanlage  
AT Automatikgetriebe  
DIAG Diagnosestecker  
EPS Elektrische Hilfskraftlenkung  
IMO Wegfahrsperrung  
INS Instrument  
KSP Kraftstoffpumpe

P35 Impulssensor - Kurbelwelle  
P44 Luftmassenmesser  
P46 Sensor - Klopfregelung 1  
P47 Sensor - Nockenwelle  
X41 Instrumententafel & Motor  
X57 Motor & Steuergerät - Motronic  
X58 Instrumententafel & Steuergerät - Motronic  
Y7 Einspritzventile - Kraftstoff  
Y7.1 Einspritzdüse - Zylinder 1  
Y7.2 Einspritzdüse - Zylinder 2  
Y7.3 Einspritzdüse - Zylinder 3  
Y18 Magnetventil - Abgasrückführung  
Y26 Drosselklappenansteller  
Y34 Magnetventil - Tankentlüftung

**Gerätekurzzeichen**

K43 Relais - Einspritzventile  
K44 Relais - Kraftstoffpumpe  
K61 Steuergerät - Motor, Motronic  
L2 Zündspule - Direktzündung  
P30 Sensor - Temperatur, Kühlmittel  
P32 Lambdasonde, beheizt  
P34 Potentiometer - Drosselklappenventil





## Stromkreis

Motor X12SZ                    1200 - 1249

- P35    Impulssensor - Kurbelwelle
- P46    Sensor - Klopfregelung 1
- V14    Filter - Klopfsignal
- V15    Verstärker - Abgasrückführung
- X5     Instrumententafel & Motor
- X43    Instrumententafel & Motor
- X59    Motor & Steuergerät - Multec
- X60    Motor & Steuergerät - Multec
- Y18    Magnetventil -  
         Abgasrückführung
- Y32    Einspritzventil - Kraftstoff
- Y34    Magnetventil - Tankentlüftung

## Massepunkte

- 3    Motor, rechts
- 5    Motor, links

## Abkürzungen

- DIAG    Diagnosestecker
- IMO    Wegfahrsperr
- INS    Instrument
- KSP    Kraftstoffpumpe
- LHD    Linkslenker
- RHD    Rechtslenker

## Gerätekurzzeichen

- K57    Steuergerät - Multec
- K58    Relais - Kraftstoffpumpe
- L2    Zündspule - Direktzündung
- M66    Stellglied - Leerlaufdrehzahl
- P23    Sensor - Absolutdruck, Saugrohr
- P30    Sensor - Temperatur, Kühlmittel
- P33    Lambdasonde
- P34    Potentiometer -  
         Drosselklappenventil



**Stromkreis**

Motor X12XE 1300 - 1349

**Massepunkte**

2 Spritzwand, links  
5 Motor, links  
12 Motor, links

**Abkürzungen**

AC Klimaanlage  
AT Automatikgetriebe  
DIAG Diagnosestecker  
EPS Elektrische Hilfskraftlenkung  
IMO Wegfahrsperrung  
INS Instrument  
KSP Kraftstoffpumpe

P34 Potentiometer -  
Drosselklappenventil  
P35 Impulssensor - Kurbelwelle  
P44 Luftmassenmesser  
P46 Sensor - Klopfregelung 1  
P47 Sensor - Nockenwelle  
X41 Instrumententafel & Motor  
X66 Motor & Steuergerät - Motronic  
X67 Instrumententafel & Steuergerät  
- Motronic  
Y7 Einspritzventile - Kraftstoff  
Y7.1 Einspritzdüse - Zylinder 1  
Y7.2 Einspritzdüse - Zylinder 2  
Y7.3 Einspritzdüse - Zylinder 3  
Y7.4 Einspritzdüse - Zylinder 4  
Y18 Magnetventil -  
Abgasrückführung  
Y26 Drosselklappenansteller  
Y34 Magnetventil - Tankentlüftung

**Gerätekurzzeichen**

K43 Relais - Einspritzventile  
K44 Relais - Kraftstoffpumpe  
K61 Steuergerät - Motor, Motronic  
L2 Zündspule - Direktzündung  
P30 Sensor - Temperatur, Kühlmittel  
P32 Lambdasonde, beheizt

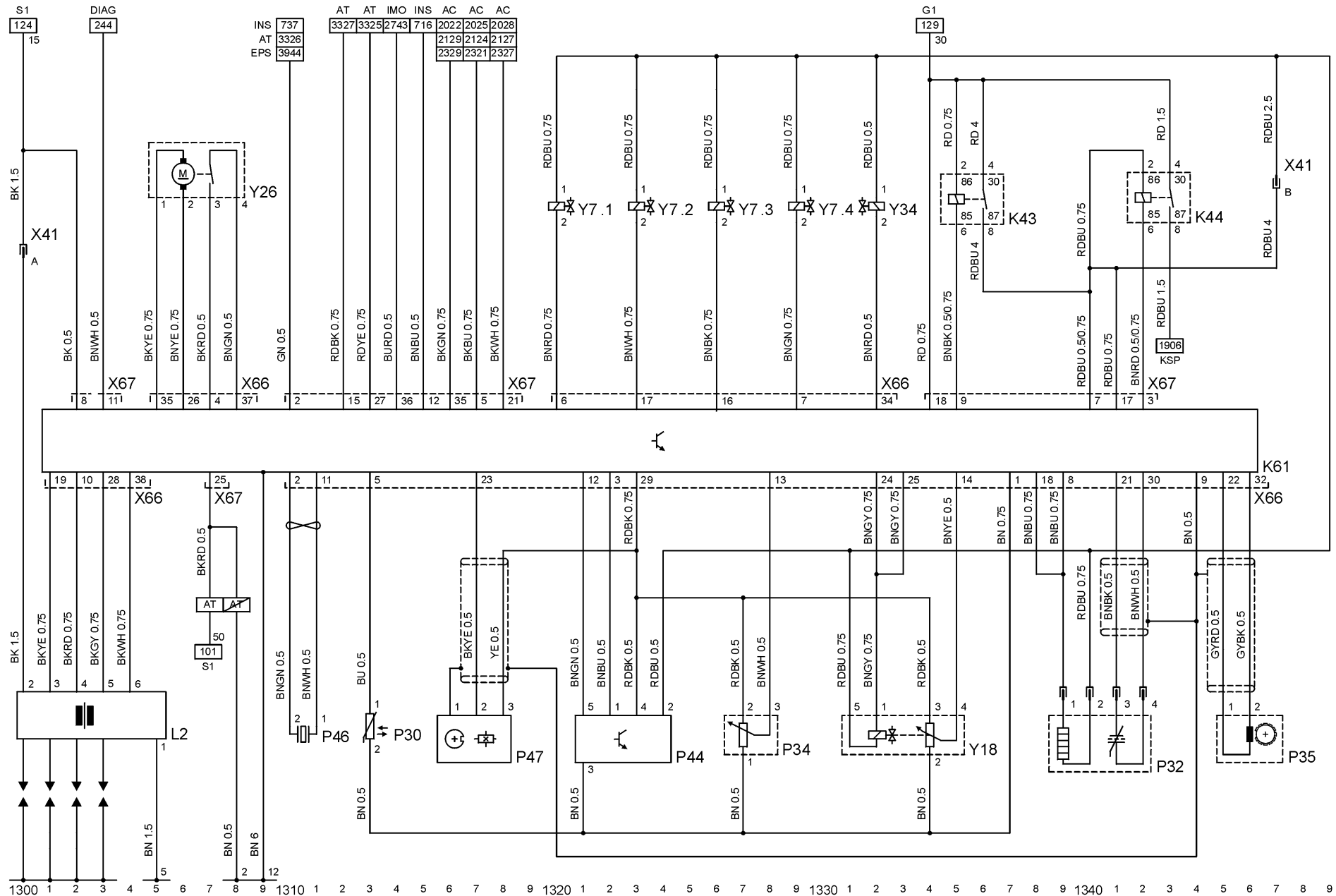

## Stromkreis

Motor C12NZ            1400 - 1449  
Motor C14NZ            1400 - 1449

P30    Sensor - Temperatur, Kühlmittel  
P33    Lambdasonde  
P34    Potentiometer -  
       Drosselklappenventil  
X4     Instrumententafel & Motor  
X5     Instrumententafel & Motor  
X15    Code Oktanzahl  
X43    Instrumententafel & Motor  
X73    Motor & Steuergerät - Multec  
X74    Motor & Steuergerät - Multec  
X87    Instrumententafel & Motor  
Y10    Zündverteiler - Hall-Sensor  
Y32    Einspritzventil - Kraftstoff

## Massepunkte

3    Motor, rechts  
4    Motor, rechts

## Abkürzungen

AC    Klimaanlage  
AT    Automatikgetriebe  
DIAG Diagnosestecker  
IMO   Wegfahrsperrung  
INS   Instrument  
KSP   Kraftstoffpumpe  
LHD   Linkslenker  
RHD   Rechtslenker

## Gerätekurzzeichen

K20    Zündmodul - Zündspule  
K57    Steuergerät - Multec  
K58    Relais - Kraftstoffpumpe  
L1     Zündspule  
M66    Stellglied - Leerlaufdrehzahl  
P23    Sensor - Absolutdruck, Saugrohr

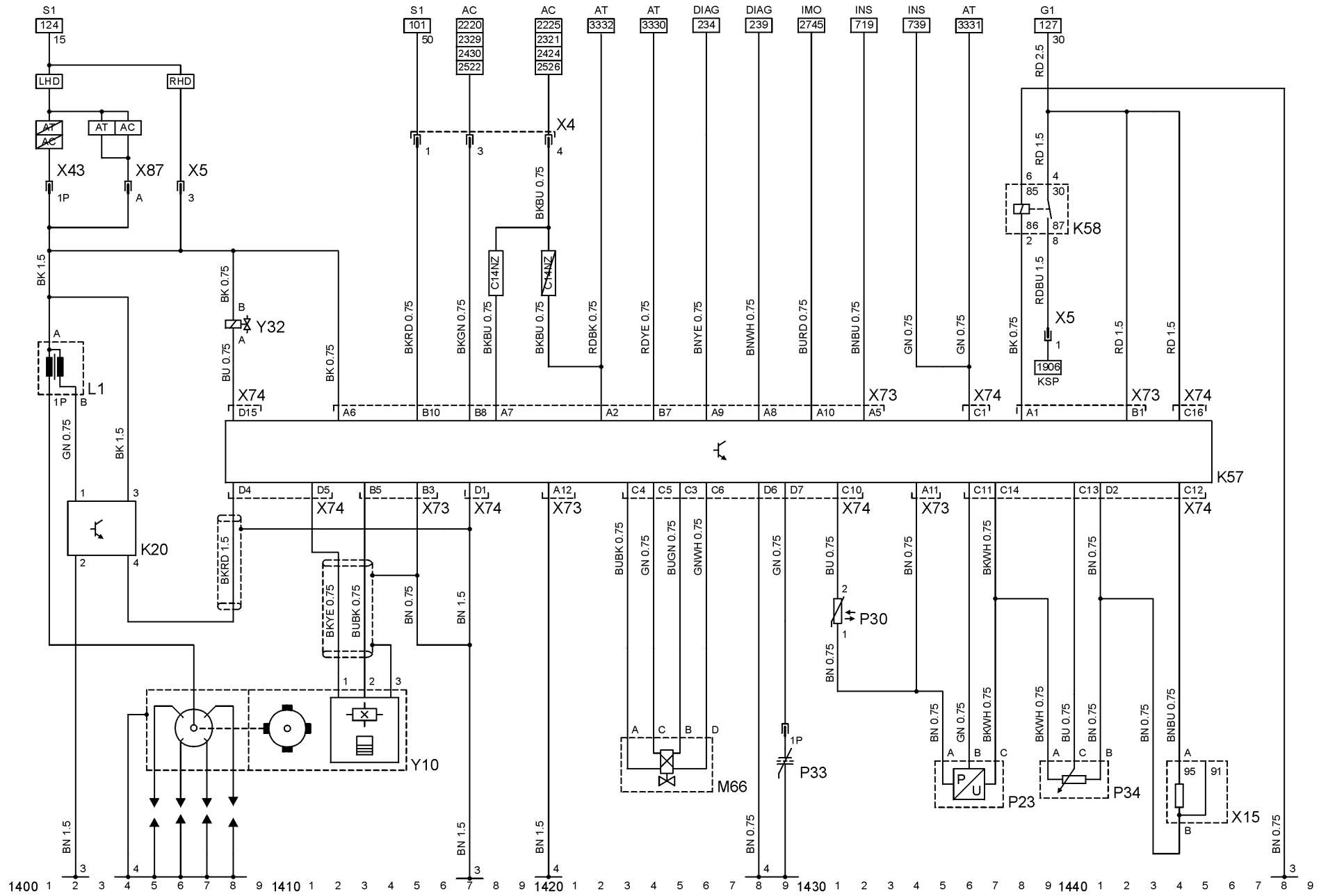

## Stromkreis

Motor X14SZ                      1500 - 1549

## Massepunkte

3    Motor, rechts  
5    Motor, links

## Abkürzungen

AC    Klimaanlage  
AT    Automatikgetriebe  
DIAG    Diagnosestecker  
IMO    Wegfahrsperre  
INS    Instrument  
KSP    Kraftstoffpumpe  
LHD    Linkslenker  
RHD    Rechtslenker

## Gerätekurzzeichen

K57    Steuergerät - Multec  
K58    Relais - Kraftstoffpumpe  
L2    Zündspule - Direktzündung  
M66    Stellglied - Leerlaufdrehzahl  
P23    Sensor - Absolutdruck, Saugrohr  
P30    Sensor - Temperatur, Kühlmittel  
P33    Lambdasonde

P34    Potentiometer -  
         Drosselklappenventil  
P35    Impulssensor - Kurbelwelle  
P46    Sensor - Klopfregelung 1  
X4    Instrumententafel & Motor  
X5    Instrumententafel & Motor  
X43    Instrumententafel & Motor  
X75    Motor & Steuergerät - Multec  
X76    Motor & Steuergerät - Multec  
X87    Instrumententafel & Motor  
Y18    Magnetventil -  
         Abgasrückführung  
Y32    Einspritzventil - Kraftstoff  
Y34    Magnetventil - Tankentlüftung





## Stromkreis

Motor C14SE                      1600 - 1649

## Massepunkte

3    Motor, rechts  
5    Motor, links

## Abkürzungen

AC    Klimaanlage  
AT    Automatikgetriebe  
DIAG Diagnosestecker  
IMO   Wegfahrsperre  
INS   Instrument  
KSP   Kraftstoffpumpe  
LHD   Linkslenker  
RHD   Rechtslenker

P33    Lambdasonde  
P34    Potentiometer -  
         Drosselklappenventil  
P35    Impulssensor - Kurbelwelle  
X4    Instrumententafel & Motor  
X5    Instrumententafel & Motor  
X15    Code Oktanzahl  
X43    Instrumententafel & Motor  
X77    Motor & Steuergerät - Multec  
X78    Motor & Steuergerät - Multec  
X87    Instrumententafel & Motor  
Y7    Einspritzventile - Kraftstoff  
Y7.1   Einspritzdüse - Zylinder 1  
Y7.2   Einspritzdüse - Zylinder 2  
Y7.3   Einspritzdüse - Zylinder 3  
Y7.4   Einspritzdüse - Zylinder 4

## Gerätekurzzeichen

K57    Steuergerät - Multec  
K58    Relais - Kraftstoffpumpe  
L2    Zündspule - Direktzündung  
M66    Stellglied - Leerlaufdrehzahl  
P23    Sensor - Absolutdruck, Saugrohr  
P29    Sensor - Temperatur, Ansaugluft  
P30    Sensor - Temperatur, Kühlmittel

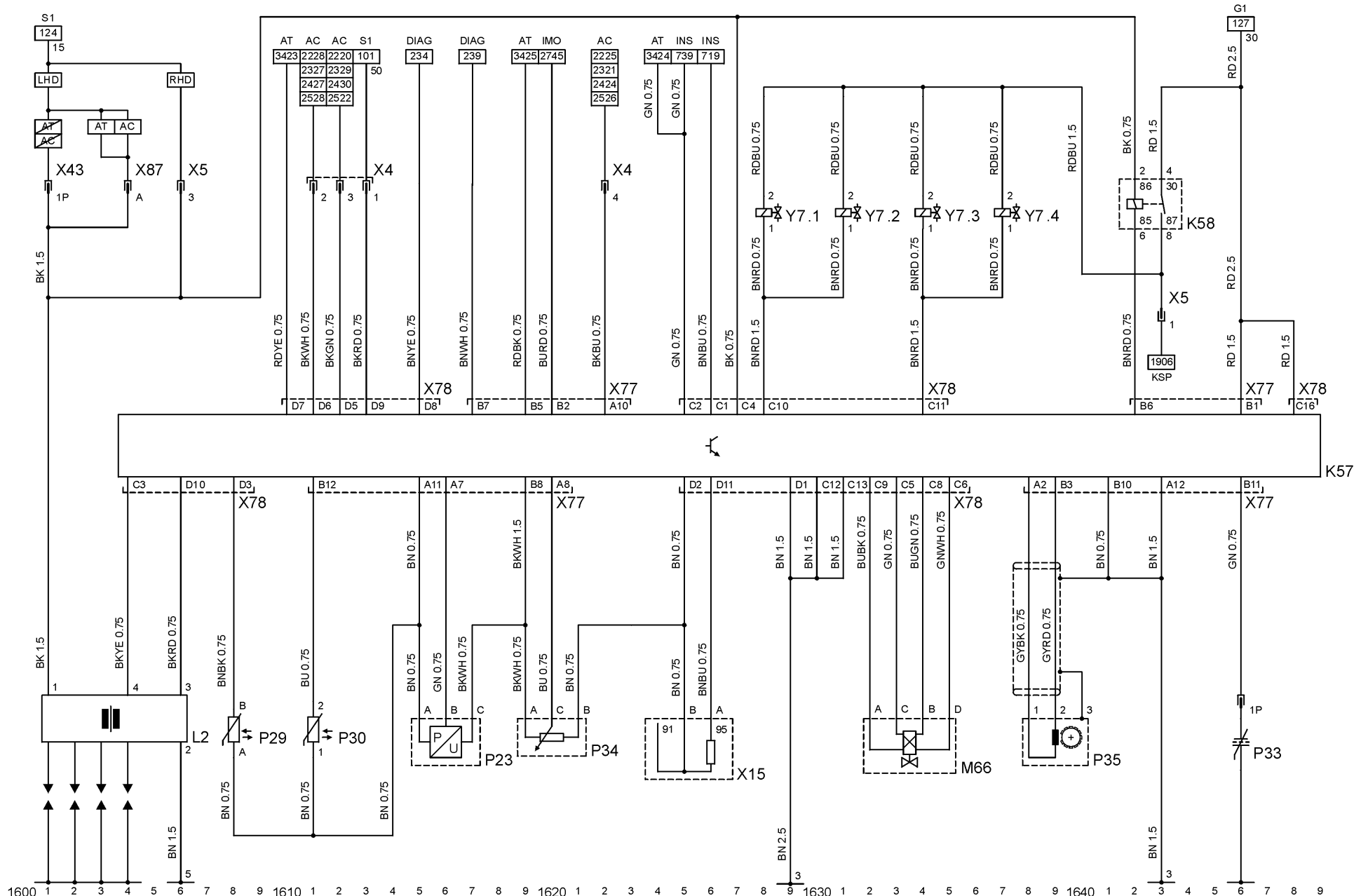

**Stromkreis**

Motor C14SEL            1700 - 1749  
 Motor C16SEL            1700 - 1749

**Massepunkte**

3    Motor, rechts  
 5    Motor, links

**Abkürzungen**

AC    Klimaanlage  
 AT    Automatikgetriebe  
 DIAG Diagnosestecker  
 IMO   Wegfahrsperr  
 INS   Instrument  
 KSP   Kraftstoffpumpe  
 LHD   Linkslenker  
 RHD   Rechtslenker

P30    Sensor - Temperatur, Kühlmittel  
 P32    Lambdasonde, beheizt  
 P34    Potentiometer -  
       Drosselklappenventil  
 P35    Impulssensor - Kurbelwelle  
 P46    Sensor - Klopfregelung 1  
 P47    Sensor - Nockenwelle  
 X4     Instrumententafel & Motor  
 X5     Instrumententafel & Motor  
 X10    Motor & Einspritzventile -  
       Kraftstoff  
 X43    Instrumententafel & Motor  
 X72    Motor & Lambdasonde, beheizt  
 X79    Motor & Steuergerät - Multec  
 X80    Motor & Steuergerät - Multec  
 X87    Instrumententafel & Motor  
 Y7     Einspritzventile - Kraftstoff  
 Y7.1   Einspritzdüse - Zylinder 1  
 Y7.2   Einspritzdüse - Zylinder 2  
 Y7.3   Einspritzdüse - Zylinder 3  
 Y7.4   Einspritzdüse - Zylinder 4  
 Y34    Magnetventil - Tankentlüftung

**Gerätekurzzeichen**

K57    Steuergerät - Multec  
 K58    Relais - Kraftstoffpumpe  
 L2     Zündspule - Direktzündung  
 M66    Stellglied - Leerlaufdrehzahl  
 P23    Sensor - Absolutdruck, Saugrohr  
 P29    Sensor - Temperatur, Ansaugluft

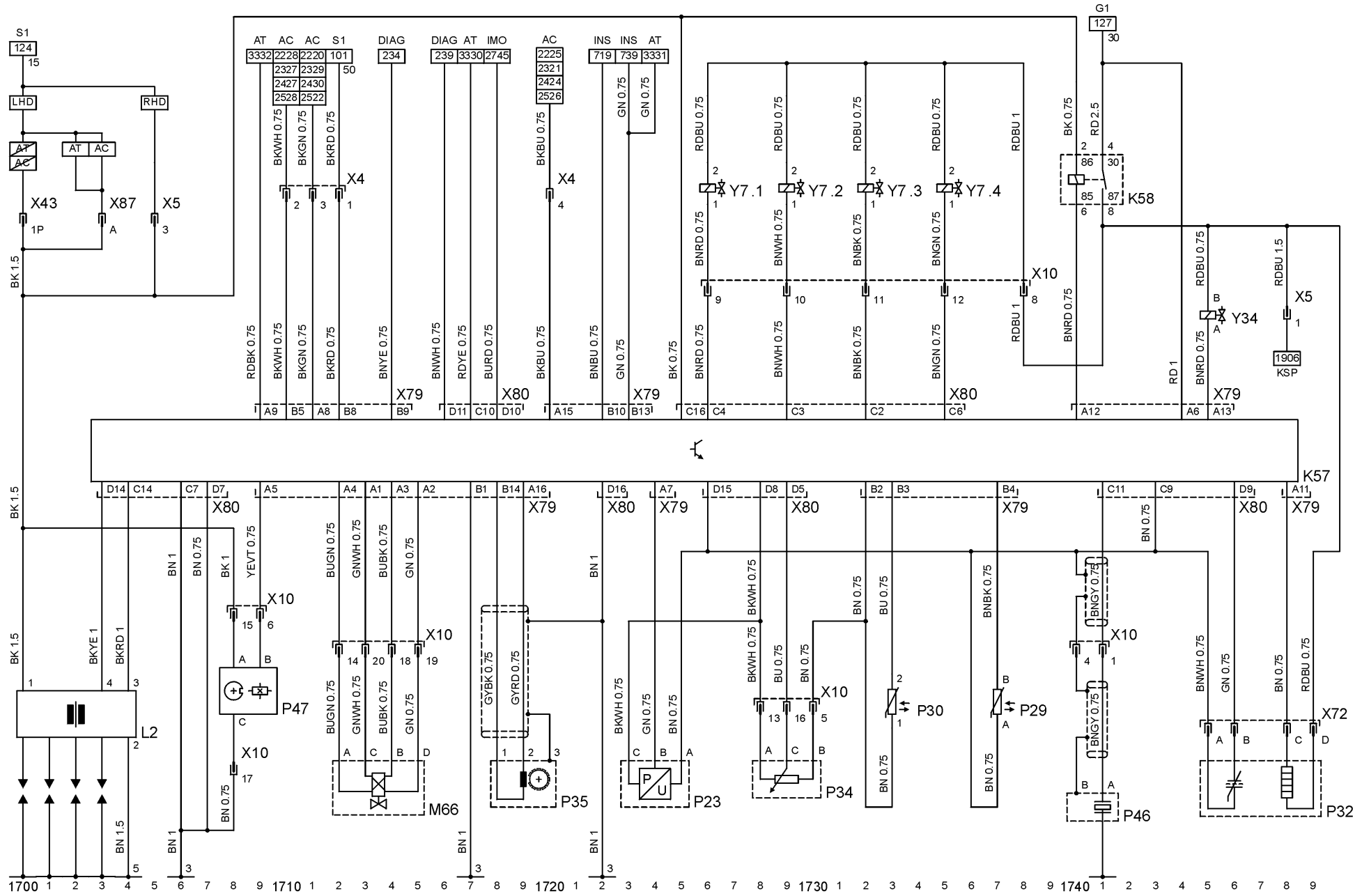

**Stromkreis**

Motor X16XE 1800 - 1849  
 Motor X14XE 1800 - 1849

P29 Sensor - Temperatur, Ansaugluft  
 P30 Sensor - Temperatur, Kühlmittel  
 P33 Lambdasonde  
 P34 Potentiometer -

**Massepunkte**

3 Motor, rechts  
 5 Motor, links

P35 Impulssensor - Kurbelwelle  
 P46 Sensor - Klopfregelung 1  
 P47 Sensor - Nockenwelle  
 X4 Instrumententafel & Motor  
 X5 Instrumententafel & Motor  
 X10 Motor & Einspritzventile -

**Abkürzungen**

AC Klimaanlage  
 AT Automatikgetriebe  
 DIAG Diagnosestecker  
 IMO Wegfahrsperrung  
 INS Instrument  
 KSP Kraftstoffpumpe  
 LHD Linkslenker  
 RHD Rechtslenker  
 SLP Sekundärlufteinblasung

X43 Instrumententafel & Motor  
 X81 Motor & Steuergerät - Multec  
 X82 Motor & Steuergerät - Multec  
 X87 Instrumententafel & Motor  
 Y7 Einspritzventile - Kraftstoff  
 Y7.1 Einspritzdüse - Zylinder 1  
 Y7.2 Einspritzdüse - Zylinder 2  
 Y7.3 Einspritzdüse - Zylinder 3  
 Y7.4 Einspritzdüse - Zylinder 4  
 Y15 Magnetventil -  
 Sekundärlufteinblasung

**Gerätekurzzeichen**

K57 Steuergerät - Multec  
 K58 Relais - Kraftstoffpumpe  
 L2 Zündspule - Direktzündung  
 M66 Stellglied - Leerlaufdrehzahl  
 P23 Sensor - Absolutdruck, Saugrohr

Y18 Magnetventil -  
 Abgasrückführung  
 Y34 Magnetventil - Tankentlüftung



**Stromkreis**

		K77	Relais - Glühstiftkerzen
		K80	Relais - Filterheizung
Sekundärlufteinblasung	1900 - 1904	M21	Pumpe - Kraftstoff
Kraftstoffpumpe	1905 - 1909	M27	Pumpe - Sekundärlufteinblasung
Motor X17D	1910 - 1922	P70	Sensor - Motordrehzahl
Motor X15DT	1923 - 1934	P88	Sensor - Position, Regelungshebel, Kraftstoffpumpe
Filterheizung	1940 - 1947		

**Massepunkte**

1	Spritzwand, rechts	R5	Glühstiftkerzen
5	Motor, links	S114	Schalter - Temperatur, Kühlmittel
7	Tunnel	U12	Filterheizung
10	Karosserie, hinten	U12.1	Schalter - Temperatur
		U12.2	Heizungswiderstand
		X5	Instrumententafel & Motor
		X7	Instrumententafel & Karosserie hinten

**Abkürzungen**

'00-	ab MJ 2000	X37	Karosserie hinten & Kraftstoffbehälter
'99	MJ '99	X47	Karosserie hinten & Kraftstoffbehälter
INS	Instrument	X85	Motor & Filterheizung
PBV	Combo	X86	Motor & Filterheizung
SM	Motorsteuergerät	Y18	Magnetventil - Abgasrückführung

**Gerätekurzzeichen**

Fx	Sicherung
K12	Relais - Sekundärlufteinblasung
K70	Steuergerät - Diesel
K76	Steuergerät - Vorglühzeit





**Stromkreis**

Klimaanlage (Linkslenker & 2000 - 2030  
X10XE/X12XE)  
Motorkühlsystem 2031 - 2049  
(Linkslenker & X10XE/X12XE  
& Klimaanlage)

**Massepunkte**

2 Spritzwand, links

**Abkürzungen**

HSH Heckscheibe, beheizt  
SM Motorsteuergerät

**Gerätekurzzeichen**

K6 Relais - Klimaanlage  
K26 Relais - Lüfter, Kühler  
K51 Relais - Lüfter, Kühler  
K52 Relais - Lüfter, Kühler  
K60 Relais - Kompressor,  
Klimaanlage  
K67 Relais - Lüfter, Kühler  
M4 Motor - Lüfter, Kühler  
M10 Motor - Gebläse, Klimaanlage  
M11 Motor - Lüfter, Kühler

S20 Schalter - Druck  
S20.1 Schalter - Kompressor,  
Niederdruck  
S20.2 Schalter - Kompressor,  
Hochdruck  
S20.3 Schalter - Drehzulanhebung  
S24 Schalter - Gebläse, Klimaanlage  
S24.1 Schalter - Gebläse, Heizung  
S24.2 Schalter - Heckscheibe, beheizt  
S29 Schalter - Temperatur, Kühlmittel  
S101 Schalter - Klimaanlage  
S109 Druckschalter -  
Drehzulanhebung  
S121 Endschalter - Temperaturhebel  
S128 Schalter - Temperatur, Kühlmittel  
X6 Instrumententafel & Karosserie  
vorn  
X44 Instrumententafel & Karosserie  
vorn  
X68 Instrumententafel & Bediengerät  
Heizung/Klimaanlage  
X99 Teststecker, Kühlerlüfter  
Y1 Kupplung - Kompressor,  
Klimaanlage  
Y14 Magnetventil - Kühlmittel

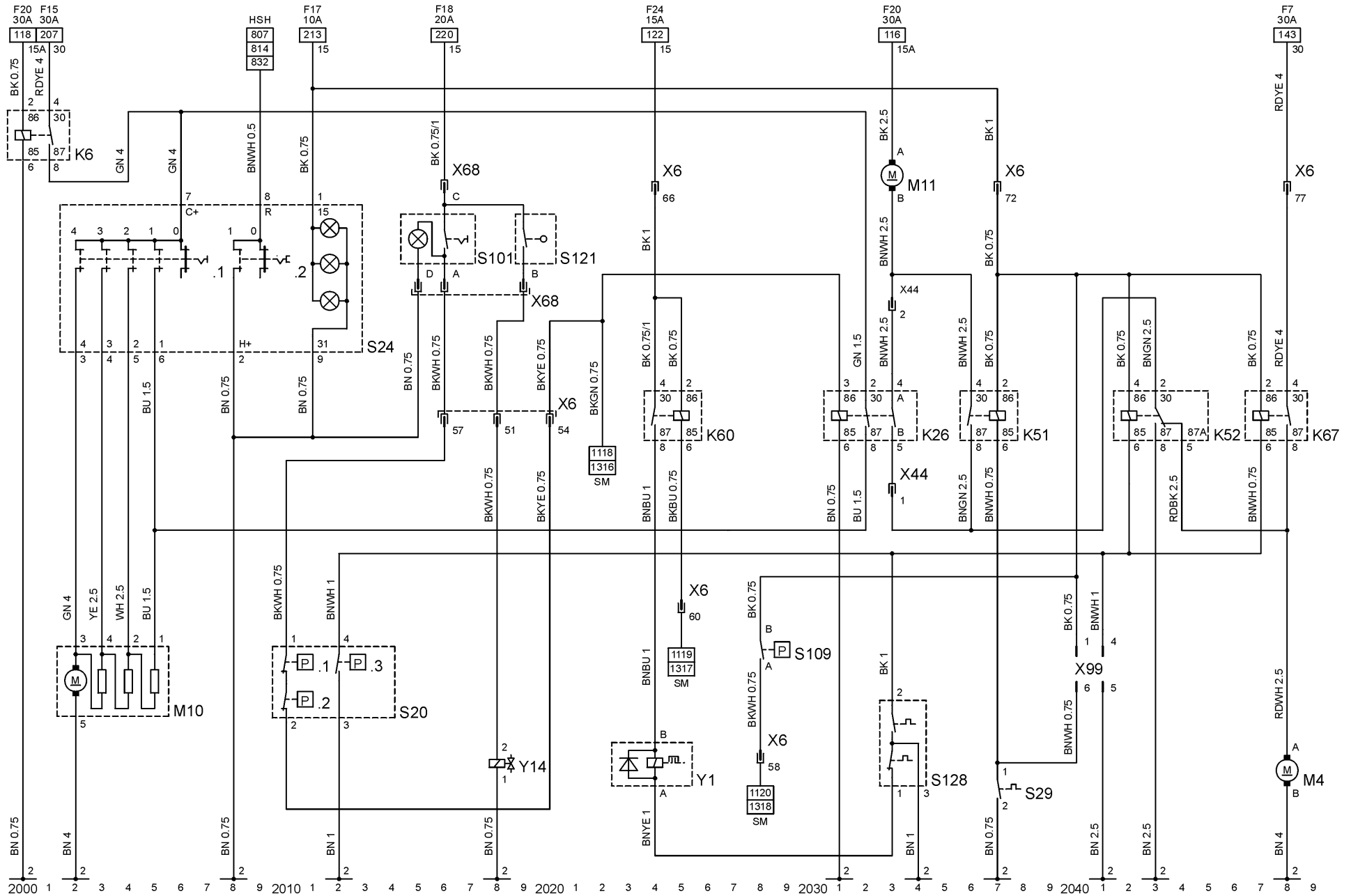

**Stromkreis**

Klimaanlage (Rechtslenker & X10XE/X12XE & Elektrische Hilfskraftlenkung)	2100 - 2130	M10	Motor - Gebläse, Klimaanlage
		M11	Motor - Lüfter, Kühler
		S3.1	Schalter - Gebläse, Heizung
		S3.2	Schalter - Heckscheibe, beheizt
Motorkühlsystem (Rechtslenker & X10XE/X12XE & nicht Elektrische Hilfskraftlenkung)	2131 - 2149	S20	Schalter - Druck
		S20.1	Schalter - Kompressor, Niederdruck
		S20.2	Schalter - Kompressor, Hochdruck
		S20.3	Schalter - Drehzahlanhebung

**Massepunkte**

2 Spritzwand, links

S24	Schalter - Gebläse, Klimaanlage
S29	Schalter - Temperatur, Kühlmittel
S101	Schalter - Klimaanlage
S109	Druckschalter - Drehzahlanhebung
S121	Endschalter - Temperaturhebel
S128	Schalter - Temperatur, Kühlmittel
X6	Instrumententafel & Karosserie vorn
X68	Instrumententafel & Bediengerät Heizung/Klimaanlage
X99	Teststecker, Kühlerlüfter
Y1	Kupplung - Kompressor, Klimaanlage
Y14	Magnetventil - Kühlmittel

**Abkürzungen**

HSH Heckscheibe, beheizt  
SM Motorsteuerggerät

**Gerätekurzzeichen**

K6 Relais - Klimaanlage  
K26 Relais - Lüfter, Kühler  
K51 Relais - Lüfter, Kühler  
K52 Relais - Lüfter, Kühler  
K60 Relais - Kompressor, Klimaanlage  
K67 Relais - Lüfter, Kühler  
M4 Motor - Lüfter, Kühler

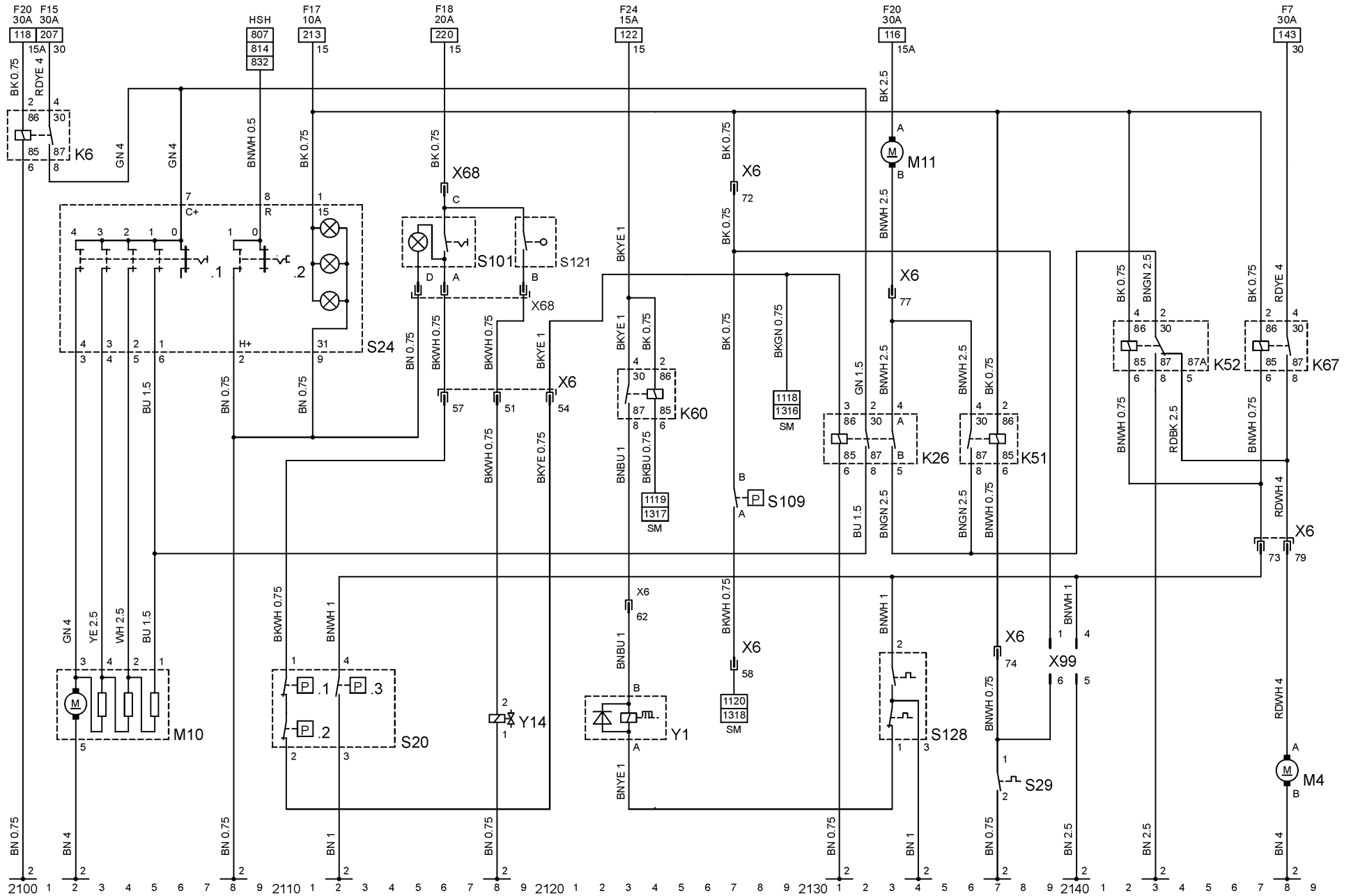

**Stromkreis**

Klimaanlage (Linkslenker & nicht Tigra & nicht X10XE/X12XE) 2200 - 2230  
 Motorkühlsystem (Linkslenker & nicht Tigra & nicht X10XE/X12XE & Klimaanlage) 2231 - 2249

M10 Motor - Gebläse, Klimaanlage  
 M11 Motor - Lüfter, Kühler  
 S20 Schalter - Druck  
 S20.1 Schalter - Kompressor, Niederdruck  
 S20.2 Schalter - Kompressor, Hochdruck  
 S20.3 Schalter - Drehzahlanhebung  
 S24 Schalter - Gebläse, Klimaanlage  
 S24.1 Schalter - Gebläse, Heizung  
 S24.2 Schalter - Heckscheibe, beheizt  
 S29 Schalter - Temperatur, Kühlmittel  
 S61 Druckschalter - Hilfskraftlenkung  
 S101 Schalter - Klimaanlage  
 S109 Druckschalter - Drehzahlanhebung

**Massepunkte**

2 Spritzwand, links

**Abkürzungen**

HSH Heckscheibe, beheizt  
 SM Motorsteuerggerät

S121 Endschalter - Temperaturhebel  
 S128 Schalter - Temperatur, Kühlmittel  
 V8 Diode - Kompressorkupplung  
 X6 Instrumententafel & Karosserie vorn  
 X44 Instrumententafel & Karosserie vorn  
 X68 Instrumententafel & Bediengerät Heizung/Klimaanlage  
 X99 Teststecker, Kühlerlüfter  
 Y1 Kupplung - Kompressor, Klimaanlage  
 Y14 Magnetventil - Kühlmittel

**Gerätekurzzeichen**

K6 Relais - Klimaanlage  
 K26 Relais - Lüfter, Kühler  
 K51 Relais - Lüfter, Kühler  
 K52 Relais - Lüfter, Kühler  
 K60 Relais - Kompressor, Klimaanlage  
 K67 Relais - Lüfter, Kühler  
 M4 Motor - Lüfter, Kühler



**Stromkreis**

		K26	Relais - Lüfter, Kühler	Y1	Kupplung - Kompressor,
		K51	Relais - Lüfter, Kühler		Klimaanlage
Klimaanlage (Rechtslenker & X10XE/X12XE & nicht Elektrische Hilfskraftlenkung)	2300 - 2329	K52	Relais - Lüfter, Kühler	Y14	Magnetventil - Kühlmittel
Klimaanlage (Rechtslenker & nicht Tigra & nicht X10XE/X12XE)	2300 - 2329	K60	Relais - Kompressor, Klimaanlage		
Motorkühlsystem (Rechtslenker & nicht Tigra & nicht X10XE/X12XE & Klimaanlage)	2330 - 2349	K67	Relais - Lüfter, Kühler		
Motorkühlsystem (Rechtslenker & X10XE/X12XE & nicht Elektrische Hilfskraftlenkung)	2330 - 2349	M4	Motor - Lüfter, Kühler		
		M10	Motor - Gebläse, Klimaanlage		
		M11	Motor - Lüfter, Kühler		
		S20	Schalter - Druck		
		S20.1	Schalter - Kompressor, Niederdruck		
		S20.2	Schalter - Kompressor, Hochdruck		
		S20.3	Schalter - Drehzahlanhebung		
		S24	Schalter - Gebläse, Klimaanlage		
		S24.1	Schalter - Gebläse, Heizung		
		S24.2	Schalter - Heckscheibe, beheizt		
		S29	Schalter - Temperatur, Kühlmittel		
		S61	Druckschalter - Hilfskraftlenkung		
		S101	Schalter - Klimaanlage		
		S109	Druckschalter - Drehzahlanhebung		

**Massepunkte**

2 Spritzwand, links

**Abkürzungen**

HSH Heckscheibe, beheizt  
SM Motorsteuergerät

**Gerätekurzzeichen**

K6 Relais - Klimaanlage

S121 Endschalter - Temperaturhebel  
S128 Schalter - Temperatur, Kühlmittel  
V8 Diode - Kompressorkupplung  
X6 Instrumententafel & Karosserie vorn  
X68 Instrumententafel & Bediengerät Heizung/Klimaanlage  
X99 Teststecker, Kühlerlüfter



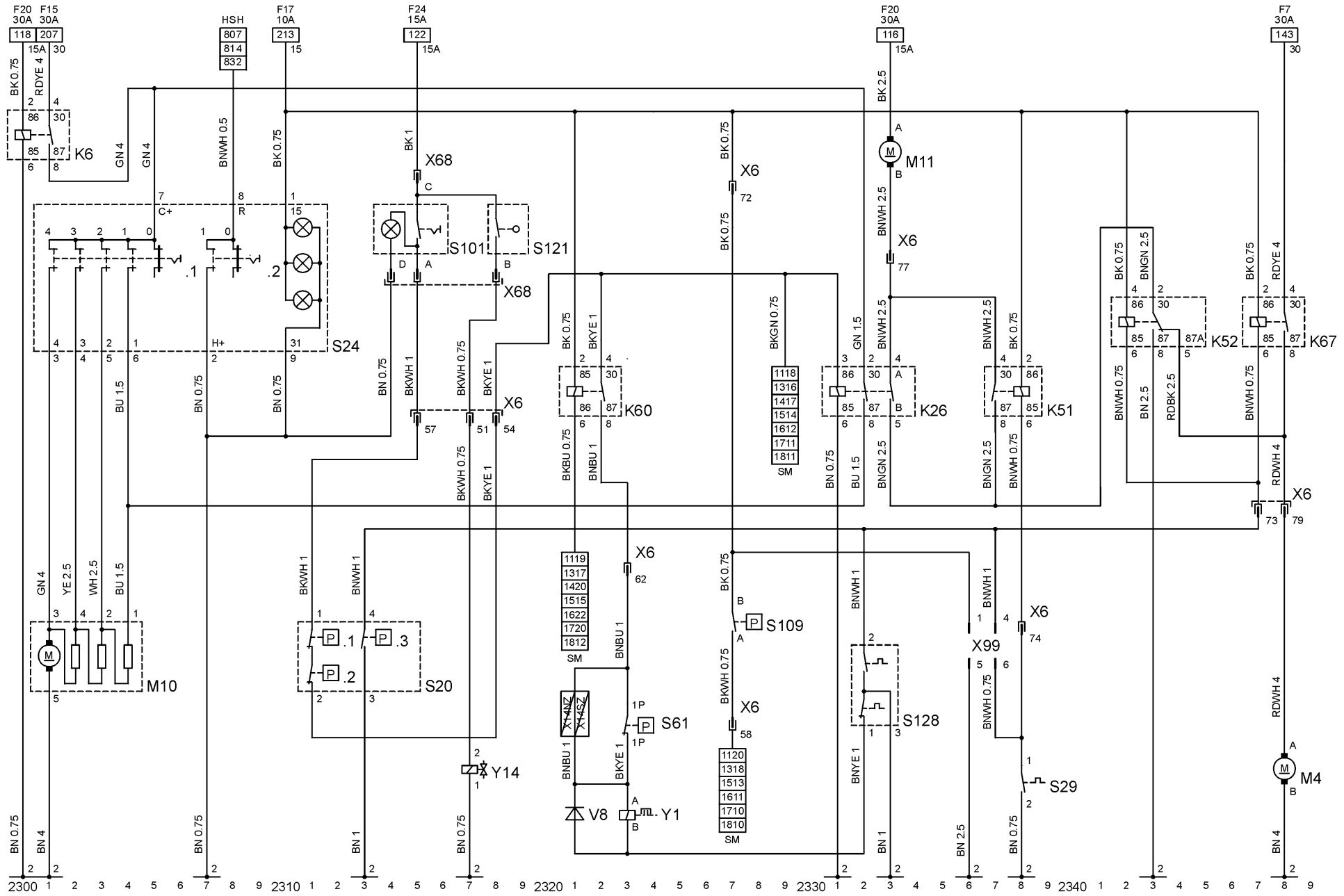

**Stromkreis**

Klimaanlage (Linkslenker & Tigra)	2400 - 2429	S20	Schalter - Druck
Motorkühlsystem (Linkslenker & Tigra & Klimaanlage)	2430 - 2449	S20.1	Schalter - Kompressor, Niederdruck
		S20.2	Schalter - Kompressor, Hochdruck
		S20.3	Schalter - Drehzahlanhebung
		S24	Schalter - Gebläse, Klimaanlage
		S24.1	Schalter - Gebläse, Heizung
		S24.2	Schalter - Heckscheibe, beheizt

**Massepunkte**

2 Spritzwand, links

**Abkürzungen**

HSH Heckscheibe, beheizt  
SM Motorsteuergerät

**Gerätekurzzeichen**

K6	Relais - Klimaanlage	S101	Schalter - Klimaanlage
K26	Relais - Lüfter, Kühler	S109	Druckschalter - Drehzahlanhebung
K51	Relais - Lüfter, Kühler	S121	Endschalter - Temperaturhebel
K52	Relais - Lüfter, Kühler	S128	Schalter - Temperatur, Kühlmittel
K60	Relais - Kompressor, Klimaanlage	V8	Diode - Kompressorkupplung
K67	Relais - Lüfter, Kühler	X6	Instrumententafel & Karosserie vorn
M4	Motor - Lüfter, Kühler	X44	Instrumententafel & Karosserie vorn
M10	Motor - Gebläse, Klimaanlage	X68	Instrumententafel & Bediengerät Heizung/Klimaanlage
M11	Motor - Lüfter, Kühler	X99	Teststecker, Kühlerlüfter
		Y1	Kupplung - Kompressor, Klimaanlage
		Y14	Magnetventil - Kühlmittel

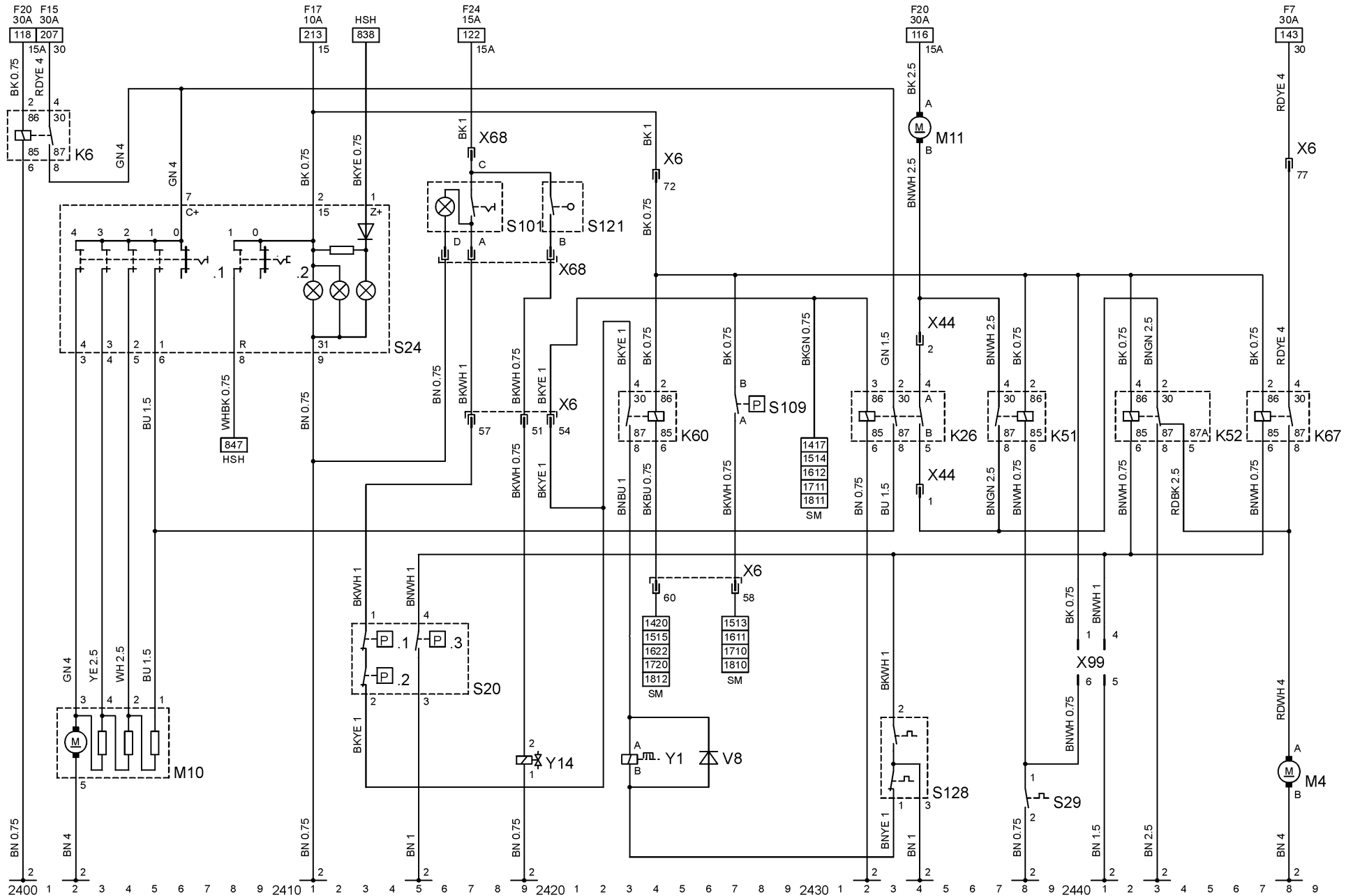

**Stromkreis**

Klimaanlage (Rechtslenker & Tigra) 2500 - 2530  
 Motorkühlsystem (Rechtslenker & Tigra & Klimaanlage) 2531 - 2549

- S20 Schalter - Druck
- S20.1 Schalter - Kompressor, Niederdruck
- S20.2 Schalter - Kompressor, Hochdruck
- S20.3 Schalter - Drehzulanhebung
- S24 Schalter - Gebläse, Klimaanlage
- S24.1 Schalter - Gebläse, Heizung
- S24.2 Schalter - Heckscheibe, beheizt
- S29 Schalter - Temperatur, Kühlmittel
- S101 Schalter - Klimaanlage
- S109 Druckschalter - Drehzulanhebung
- S121 Endschalter - Temperaturhebel
- S128 Schalter - Temperatur, Kühlmittel
- V8 Diode - Kompressorkupplung
- X6 Instrumententafel & Karosserie vorn
- X68 Instrumententafel & Bediengerät Heizung/Klimaanlage
- X99 Teststecker, Kühlerlüfter
- Y1 Kupplung - Kompressor, Klimaanlage
- Y14 Magnetventil - Kühlmittel

**Massepunkte**

2 Spritzwand, links

**Abkürzungen**

HSH Heckscheibe, beheizt  
 SM Motorsteuergerät

**Gerätekurzzeichen**

K6 Relais - Klimaanlage  
 K26 Relais - Lüfter, Kühler  
 K51 Relais - Lüfter, Kühler  
 K52 Relais - Lüfter, Kühler  
 K60 Relais - Kompressor, Klimaanlage  
 K67 Relais - Lüfter, Kühler  
 M4 Motor - Lüfter, Kühler  
 M10 Motor - Gebläse, Klimaanlage  
 M11 Motor - Lüfter, Kühler



## Stromkreis

Triple-Info-Display	2601 - 2612
Graphic-Info-Display	2615 - 2625
Multi-Info-Display	2626 - 2633
Zigarettenanzünder	2636 - 2641
Signalhorn	2642 - 2649

## Massepunkte

2 Spritzwand, links

## Abkürzungen

AB	Airbag
CRP	Carphone
DIAG	Diagnosestecker
DWA	Diebstahlwarnanlage
EMP	Radio
HB	Schrägheck
INS	Instrument
LHD	Linkslenker
LSW	Lichtschalter
NAV	Navigationssystem
RHD	Rechtslenker
TEL	Telefon

## Gerätekurzzeichen

E16	Leuchte - Zigarettenanzünder
H2	Signalhorn
K18	Relais - Signalhorn
P13	Sensor - Außentemperatur
R3	Zigarettenanzünder
S64	Schalter - Signalhorn
U15	Triple-Info-Display
U16	Multi-Info-Display
U33	Graphic-Info-Display
X6	Instrumententafel & Karosserie vorn

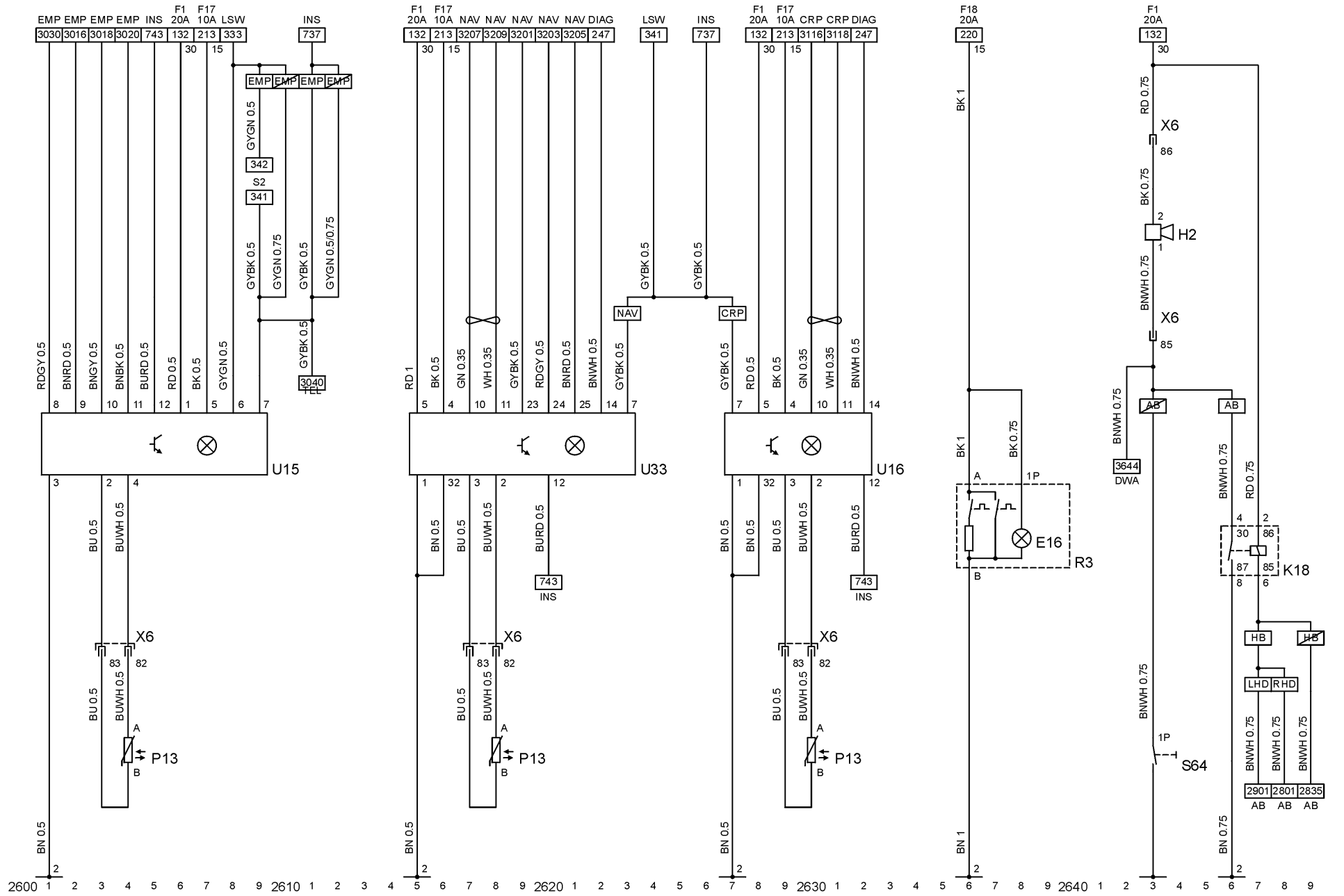

**Stromkreis**

Antiblockiersystem	2700 - 2724
Fahrzeuggeschwindigkeitssignal	2726 - 2732
Wegfahrsperr (Diesel)	2733 - 2741
Wegfahrsperr (Benzin)	2743 - 2749

**Massepunkte**

2 Spritzwand, links

**Abkürzungen**

'00-	ab MJ 2000
D	Diesel
DIAG	Diagnosestecker
HB	Schrägheck
IMO	Wegfahrsperr
INS	Instrument
LHD	Linkslenker
MOT	Motronic
MUL	Multec
NAV	Navigationssystem
RHD	Rechtslenker
SL	Bremsleuchten
SM	Motorsteuergerät
TIG	Tigra

**Gerätekurzzeichen**

K50	Steuergerät - Antiblockiersystem
K117	Steuergerät - Wegfahrsperr
P14	Sensor - Fahrzeuggeschwindigkeit
P17	Sensor - Raddrehzahl, vorn, links
P18	Sensor - Raddrehzahl, vorn, rechts
P19	Sensor - Raddrehzahl, hinten, links
P20	Sensor - Raddrehzahl, hinten, rechts
X1	Überbrückungsstecker ohne K117
X2	Instrumententafel & Anlasser
X5	Instrumententafel & Motor
X6	Instrumententafel & Karosserie vorn
X7	Instrumententafel & Karosserie hinten
X8	Instrumententafel & Starter
X31	Karosserie vorn & Drehzahlsensor, vorn, links
X32	Karosserie vorn & Drehzahlsensor, vorn, rechts
X33	Karosserie hinten & Drehzahlsensor, hinten
X34	Karosserie hinten & Drehzahlsensor, hinten
X65	Instrumententafel & Karosserie hinten

Y5

Magnetventil - Kraftstoff





**Stromkreis**

Airbag (Rechtslenker & Schrägheck) 2800 - 2834  
 Airbag (Tigra/Combo) 2835 - 2849

X7 Instrumententafel & Karosserie hinten  
 X20 Karosserie hinten & Fahrertür  
 X21 Karosserie hinten & Beifahrertür  
 X54 Instrumententafel & Karosserie hinten  
 X55 Instrumententafel & Karosserie hinten

**Massepunkte**

2 Spritzwand, links

X61 Karosserie hinten & Sitz Einheit, links  
 X61.1 Sitz - Links & Gurtstraffer Einheit, links

**Abkürzungen**

DIAG Diagnosestecker  
 FF Signalhorn  
 INS Instrument

X62 Karosserie hinten & Sitz Einheit, rechts  
 X62.1 Sitz - Rechts & Gurtstraffer Einheit, rechts  
 X88 Karosserie hinten & Fahrersitz Einheit  
 X89 Karosserie hinten & Beifahrersitz Einheit

**Gerätekurzzeichen**

K31 Steuergerät - Airbag  
 P71 Sensor - Seitenairbag, Fahrer  
 P72 Sensor - Seitenairbag, Beifahrer  
 S64 Schalter - Signalhorn  
 U20 Kontakteinheit  
 U21 Airbag - Fahrer  
 U22 Airbag - Beifahrer  
 U26 Gurtstraffer - Fahrer  
 U27 Gurtstraffer - Beifahrer  
 U30 Seitenairbag - Fahrer  
 U31 Seitenairbag - Beifahrer

X91 Instrumententafel & Kontakteinheit  
 X95 Kontakteinheit & Schalter - Signalhorn  
 X96 Fahrertür & Sensor - Seitenairbag Fahrer  
 X97 Tür Beifahrer & Sensor - Seitenairbag, Beifahrer

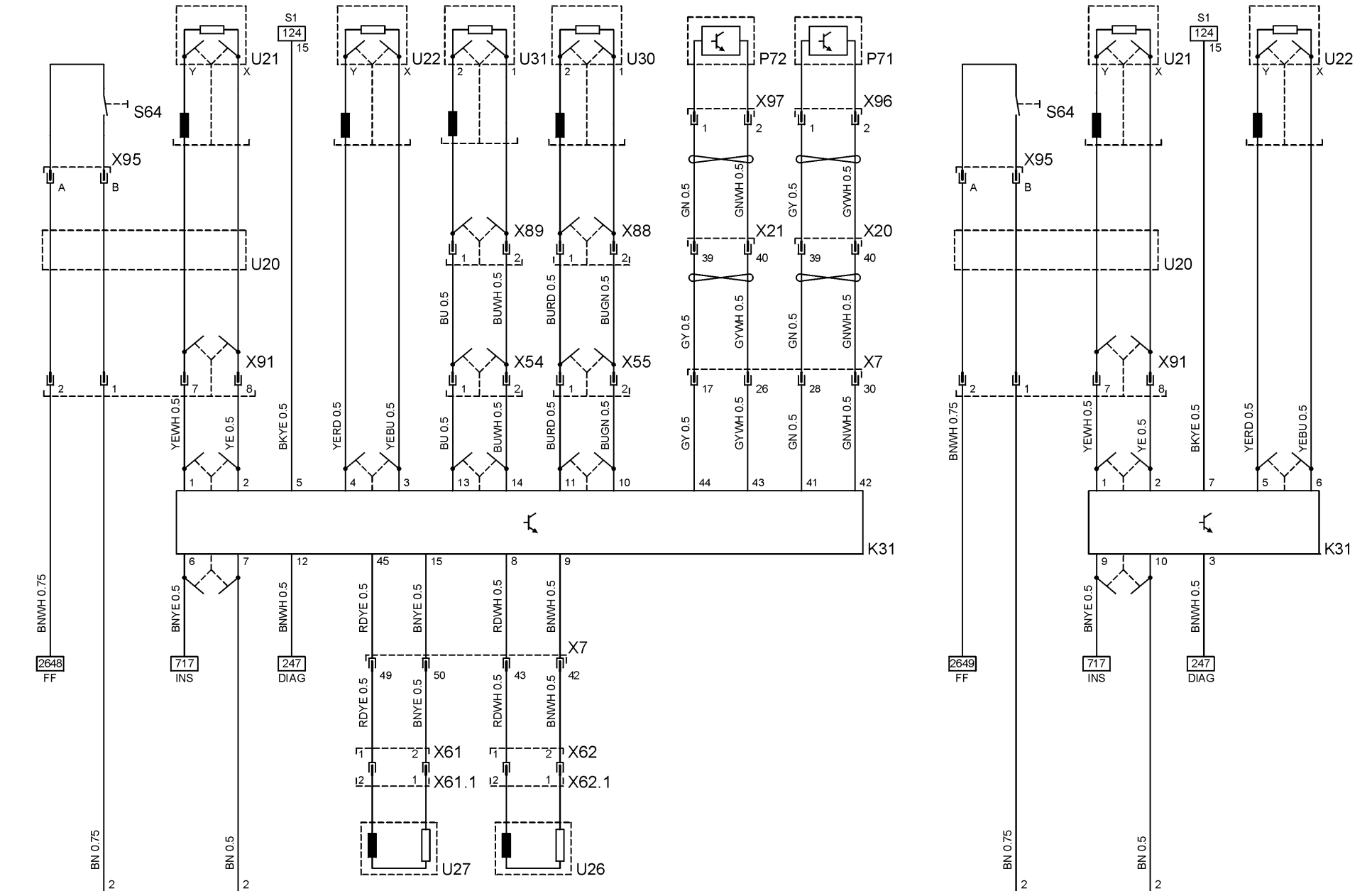

**Stromkreis**

		X7	Instrumententafel & Karosserie hinten
Airbag (Linkslenker & Schrägheck)	2901 - 2933	X20	Karosserie hinten & Fahrertür
		X21	Karosserie hinten & Beifahrertür
		X54	Instrumententafel & Karosserie hinten

**Massepunkte**

		X55	Instrumententafel & Karosserie hinten
2	Spritzwand, links	X61	Karosserie hinten & Sitz Einheit, links
		X61.1	Sitz - Links & Gurtstraffer Einheit, links

**Abkürzungen**

DIAG	Diagnosestecker	X62	Karosserie hinten & Sitz Einheit, rechts
FF	Signalhorn	X62.1	Sitz - Rechts & Gurtstraffer Einheit, rechts
INS	Instrument	X88	Karosserie hinten & Fahrersitz Einheit

**Gerätekurzzeichen**

K31	Steuergerät - Airbag	X89	Karosserie hinten & Beifahrersitz Einheit
P71	Sensor - Seitenairbag, Fahrer	X91	Instrumententafel & Kontakteinheit
P72	Sensor - Seitenairbag, Beifahrer	X95	Kontakteinheit & Schalter - Signalhorn
S64	Schalter - Signalhorn	X96	Fahrertür & Sensor - Seitenairbag Fahrer
U20	Kontakteinheit	X97	Tür Beifahrer & Sensor - Seitenairbag, Beifahrer
U21	Airbag - Fahrer		
U22	Airbag - Beifahrer		
U26	Gurtstraffer - Fahrer		
U27	Gurtstraffer - Beifahrer		
U30	Seitenairbag - Fahrer		
U31	Seitenairbag - Beifahrer		

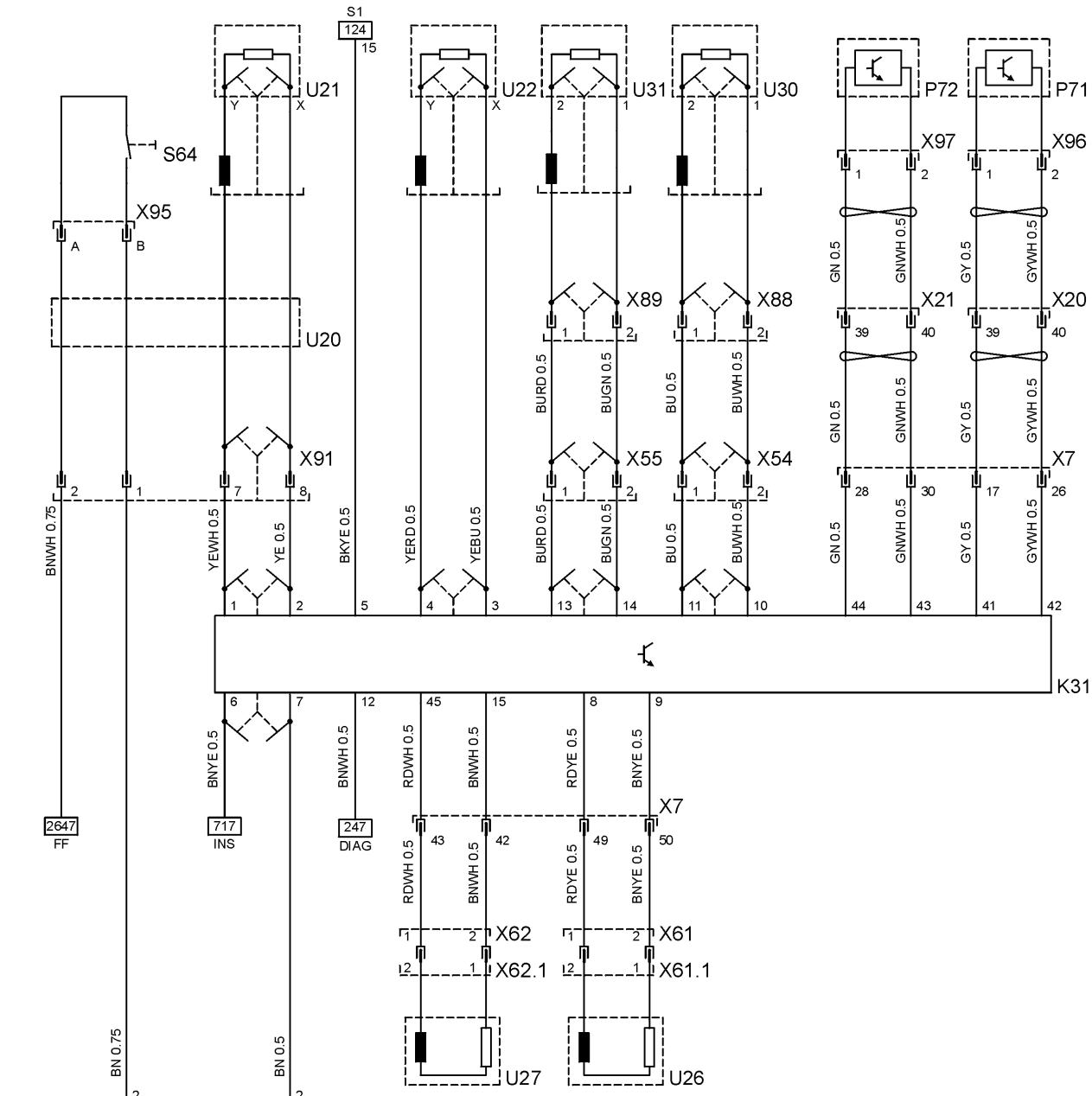

2900 1 2 3 4 5 6 7 8 9 2910 1 2 3 4 5 6 7 8 9 2920 1 2 3 4 5 6 7 8 9 2930 1 2 3 4 5 6 7 8 9 2940 1 2 3 4 5 6 7 8 9

**Stromkreis**

Radio 3000 - 3030  
 Telefon 3033 - 3049

**Massepunkte**

2 Spritzwand, links

**Abkürzungen**

'99 MJ '99  
 30P 30-polig  
 40P 40-polig  
 DIAG Diagnosestecker  
 DWA Diebstahlwarnanlage  
 EMP Radio  
 HB Schrägheck  
 INS Instrument  
 LHD Linkslenker  
 LSW Lichtschalter  
 NAV Navigationssystem  
 PBV Combo  
 RFS Rückfahrscheinwerfer  
 RHD Rechtslenker  
 TEL Telefon  
 TID Triple-Info-Display  
 TIG Tigra

**Gerätekurzzeichen**

H1 Radio  
 H37 Lautsprecher - Vorn, links  
 H38 Lautsprecher - Vorn, rechts  
 H39 Lautsprecher - Hinten, links  
 H40 Lautsprecher - Hinten, rechts  
 H52 Hochtöner - Vorn, links  
 H53 Hochtöner - Vorn, rechts  
 H56 Mikrofon - Telefon  
 U17 Verstärker - Antenne, Dach  
 U29 Übertrager  
 X7 Instrumententafel & Karosserie  
 hinten  
 X9 Instrumententafel & Telefon  
 X20 Karosserie hinten & Fahrertür  
 X21 Karosserie hinten & Beifahrertür

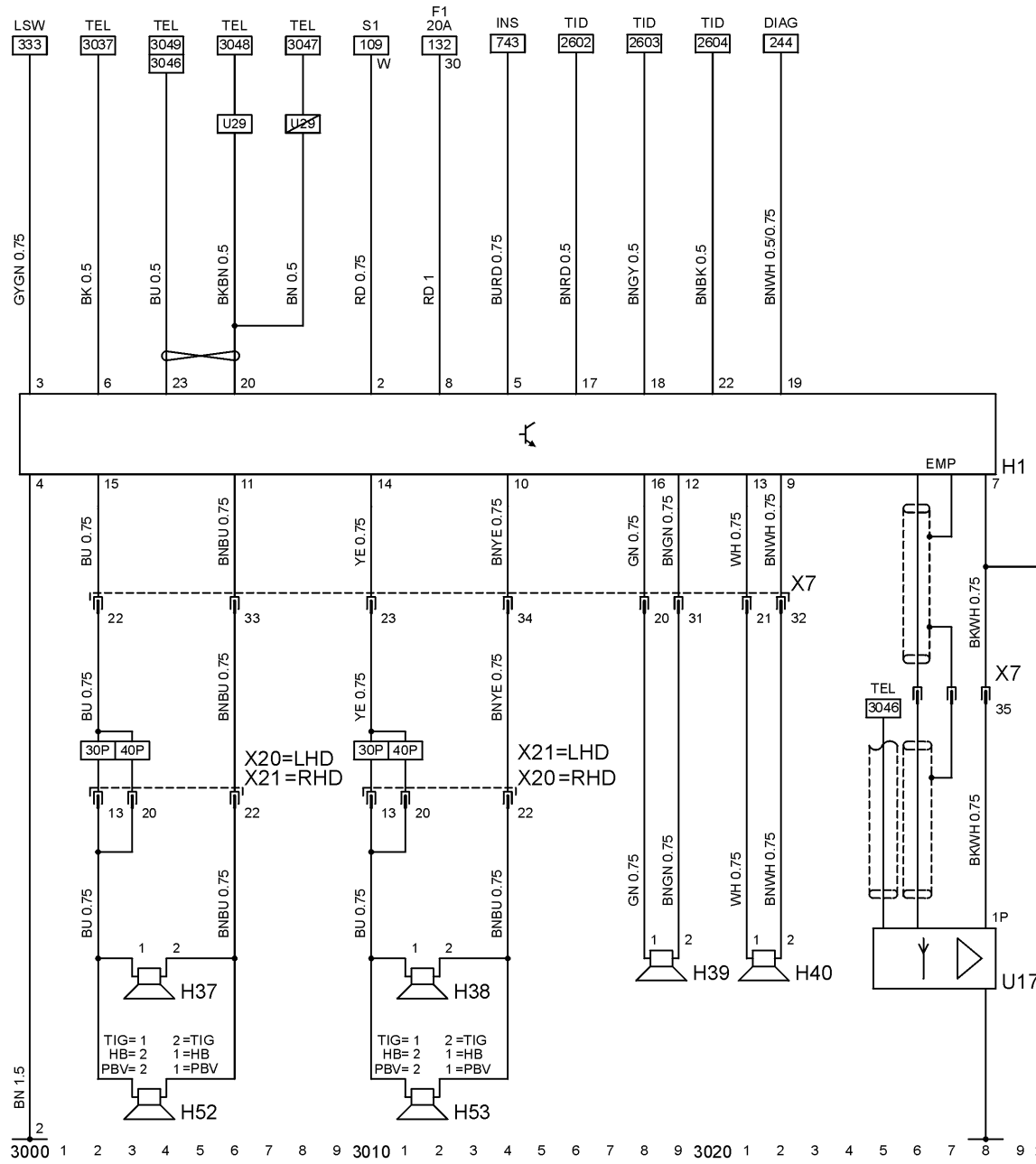

09/99

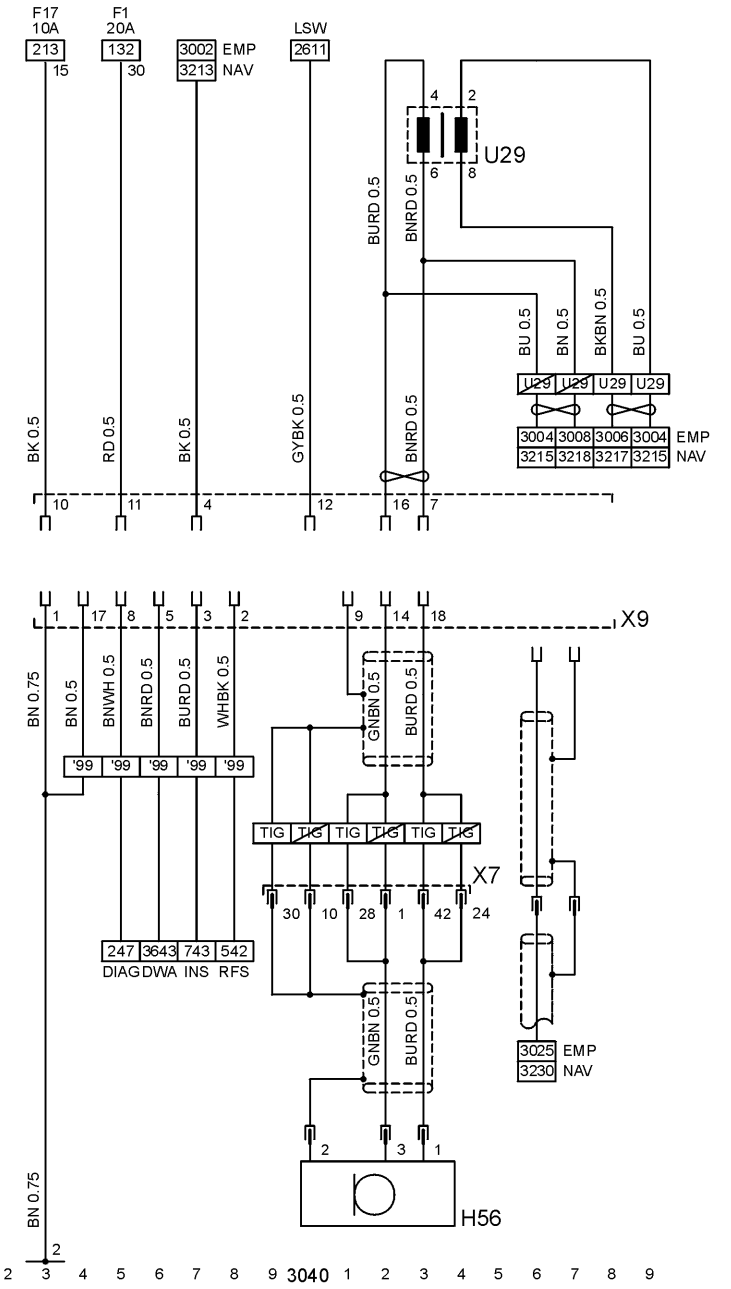

P2028

## Stromkreis

Globales Positions System 3102 - 3110  
Carphone 3112 - 3149

## Massepunkte

2 Spritzwand, links

## Abkürzungen

30P 30-polig  
40P 40-polig  
CRP Carphone  
DIAG Diagnosestecker  
EMP Radio  
HB Schrägheck  
LHD Linkslenker  
MID Multi-Info-Display  
NAV Navigationssystem  
PBV Combo  
RFS Rückfahrscheinwerfer  
RHD Rechtslenker  
TIG Tigra

## Gerätekurzzeichen

H1 Radio  
H37 Lautsprecher - Vorn, links

H38 Lautsprecher - Vorn, rechts  
H39 Lautsprecher - Hinten, links  
H40 Lautsprecher - Hinten, rechts  
H52 Hochtöner - Vorn, links  
H53 Hochtöner - Vorn, rechts  
H55 Hörer - Carphone  
H56 Mikrofon - Telefon  
H73 Globales Positions System  
Einheit  
U17 Verstärker - Antenne, Dach  
X7 Instrumententafel & Karosserie  
hinten  
X20 Karosserie hinten & Fahrertür  
X21 Karosserie hinten & Beifahrertür



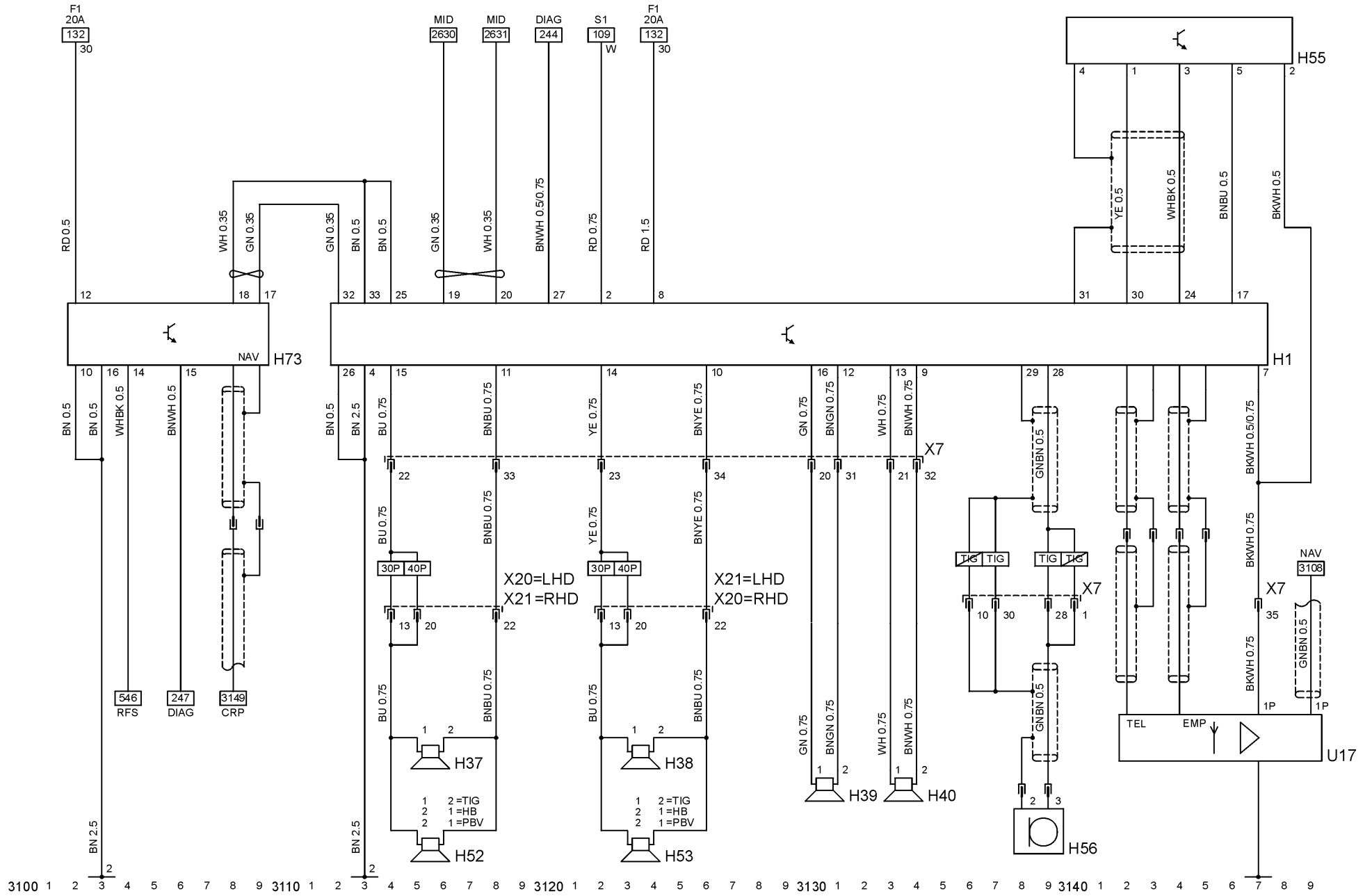

### Stromkreis

		H40	Lautsprecher - Hinten, rechts
		H52	Hochtöner - Vorn, links
Navigationssystem	3201 - 3235	H53	Hochtöner - Vorn, rechts
		U17	Verstärker - Antenne, Dach
		X7	Instrumententafel & Karosserie hinten
		X20	Karosserie hinten & Fahrertür
		X21	Karosserie hinten & Beifahrertür

### Massepunkte

2 Spritzwand, links

### Abkürzungen

30P	30-polig
40P	40-polig
ABS	Antiblockiersystem
DIAG	Diagnosestecker
HB	Schrägheck
LHD	Linkslenker
MID	Multi-Info-Display
PBV	Combo
RFS	Rückfahrscheinwerfer
RHD	Rechtslenker
TEL	Telefon
TIG	Tigra

### Gerätekurzzeichen

H1	Radio
H37	Lautsprecher - Vorn, links
H38	Lautsprecher - Vorn, rechts
H39	Lautsprecher - Hinten, links

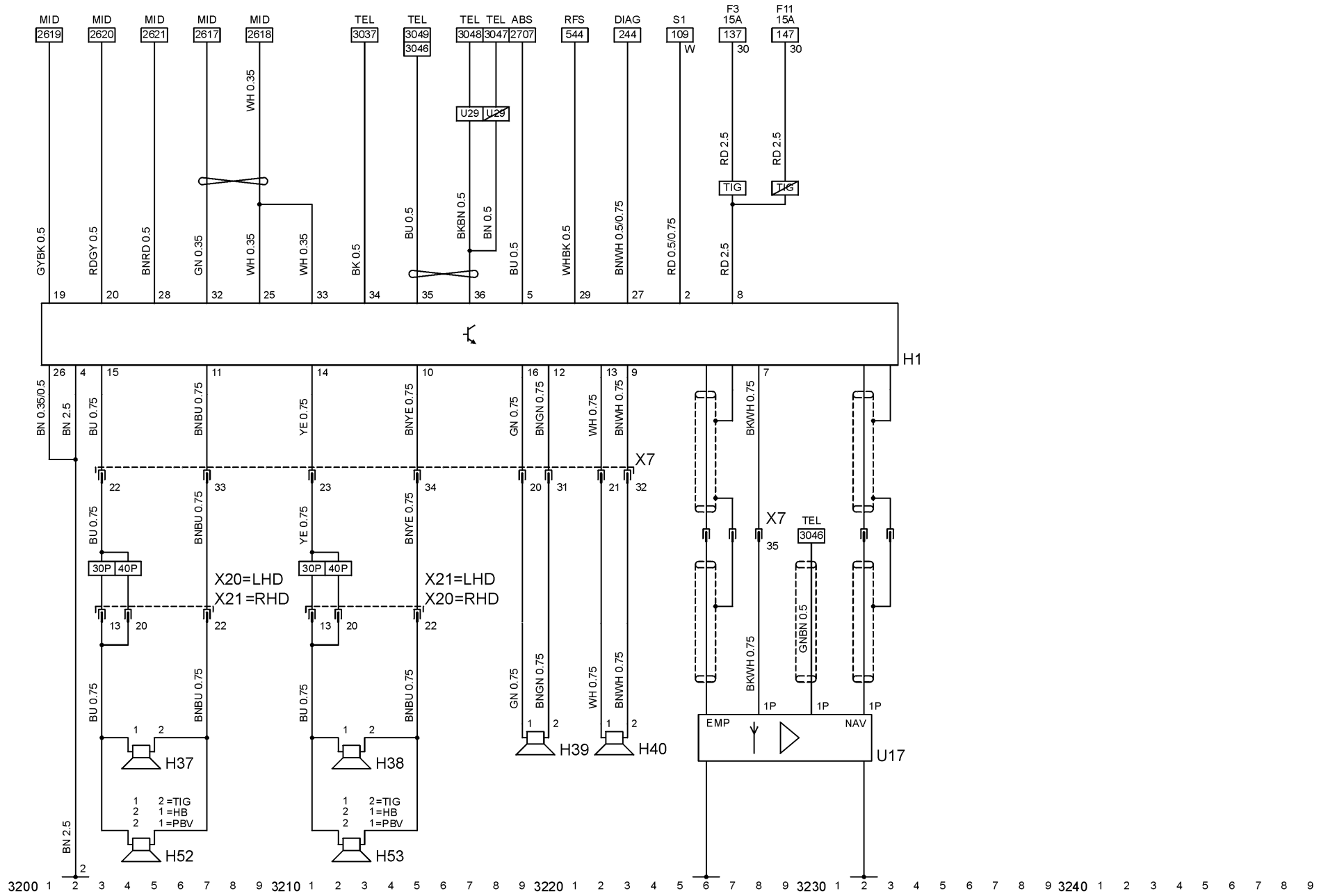

**Stromkreis**

		P48	Sensor - Drehzahl, Getriebeausgang	Y47	Hubmagnet - Wählhebel entsperren
Automatikgetriebe (nicht C14SE)	3300 - 3349	S10	Schalter - Automatikgetriebe		
		S84	Schalter - Entriegelung Wählhebel		

**Massepunkte**

2	Spritzwand, links	S104	Schalter - Kickdown
3	Motor, rechts	S105	Schalter - Starthilfe
		S106	Schalter - Programm sportlich/ wirtschaftlich

**Abkürzungen**

DIAG	Diagnosestecker	U13	Ventilkörper Einheit
INS	Instrument	U13.1	Magnetventil - 2/3 Gang
LHD	Linkslenker	U13.2	Magnetventil - 1/2 - 3/4 Gang
LSW	Lichtschalter	U13.3	Magnetventil - Wandlerkupplung
MOT	Motronic	U13.4	Magnetventil - Hydraulik druckregler
MUL	Multec	U13.6	Sensor - Temperatur, Getriebeöl
RFS	Rückfahrscheinwerfer	X12	Automatikgetriebe & Wählhebel
RHD	Rechtslenker	X26	Multec & Automatikgetriebe
SL	Bremsleuchten	X27	Instrumententafel & Automatikgetriebe
SM	Motorsteuergerät	X29	Instrumententafel & Automatikgetriebe

**Gerätekurzzeichen**

E12	Leuchte - Wählhebel	X46	Instrumententafel & Schalter - Automatikgetriebe
K85	Steuergerät - Automatikgetriebe	X63	Automatikgetriebe & Magnetventile
P45	Sensor - Drehzahl, Getriebeeingang	X70	Instrumententafel & Motor
		X87	Instrumententafel & Motor



**Stromkreis**

		P48	Sensor - Drehzahl, Getriebeausgang
Automatikgetriebe (C14SE)	3400 - 3449	S10	Schalter - Automatikgetriebe
		S84	Schalter - Entriegelung

**Massepunkte**

		S85	Schalter - Entriegelung Zündschloß
3	Motor, rechts	S104	Schalter - Kickdown
		S105	Schalter - Starthilfe
		S106	Schalter - Programm sportlich/ wirtschaftlich

**Abkürzungen**

'00-	ab MJ 2000	U13	Ventilkörper Einheit
'99	MJ '99	U13.1	Magnetventil - 2/3 Gang
DIAG	Diagnosestecker	U13.2	Magnetventil - 1/2 - 3/4 Gang
INS	Instrument	U13.3	Magnetventil - Wandlerkupplung
J	Japan	U13.4	Magnetventil - Hydraulik
LHD	Linkslenker		Druckregler
LSW	Lichtschalter	U13.6	Sensor - Temperatur, Getriebeöl
RFS	Rückfahrscheinwerfer	X12	Automatikgetriebe & Wählhebel
RHD	Rechtslenker	X26	Multec & Automatikgetriebe
SL	Bremsleuchten	X27	Instrumententafel & Automatikgetriebe
SM	Motorsteuergerät	X46	Instrumententafel & Schalter - Automatikgetriebe

**Gerätekurzzeichen**

E12	Leuchte - Wählhebel	X63	Automatikgetriebe & Magnetventile
K85	Steuergerät - Automatikgetriebe	X70	Instrumententafel & Motor
P45	Sensor - Drehzahl, Getriebeeingang	X87	Instrumententafel & Motor
		Y47	Hubmagnet - Wählhebel entsperren

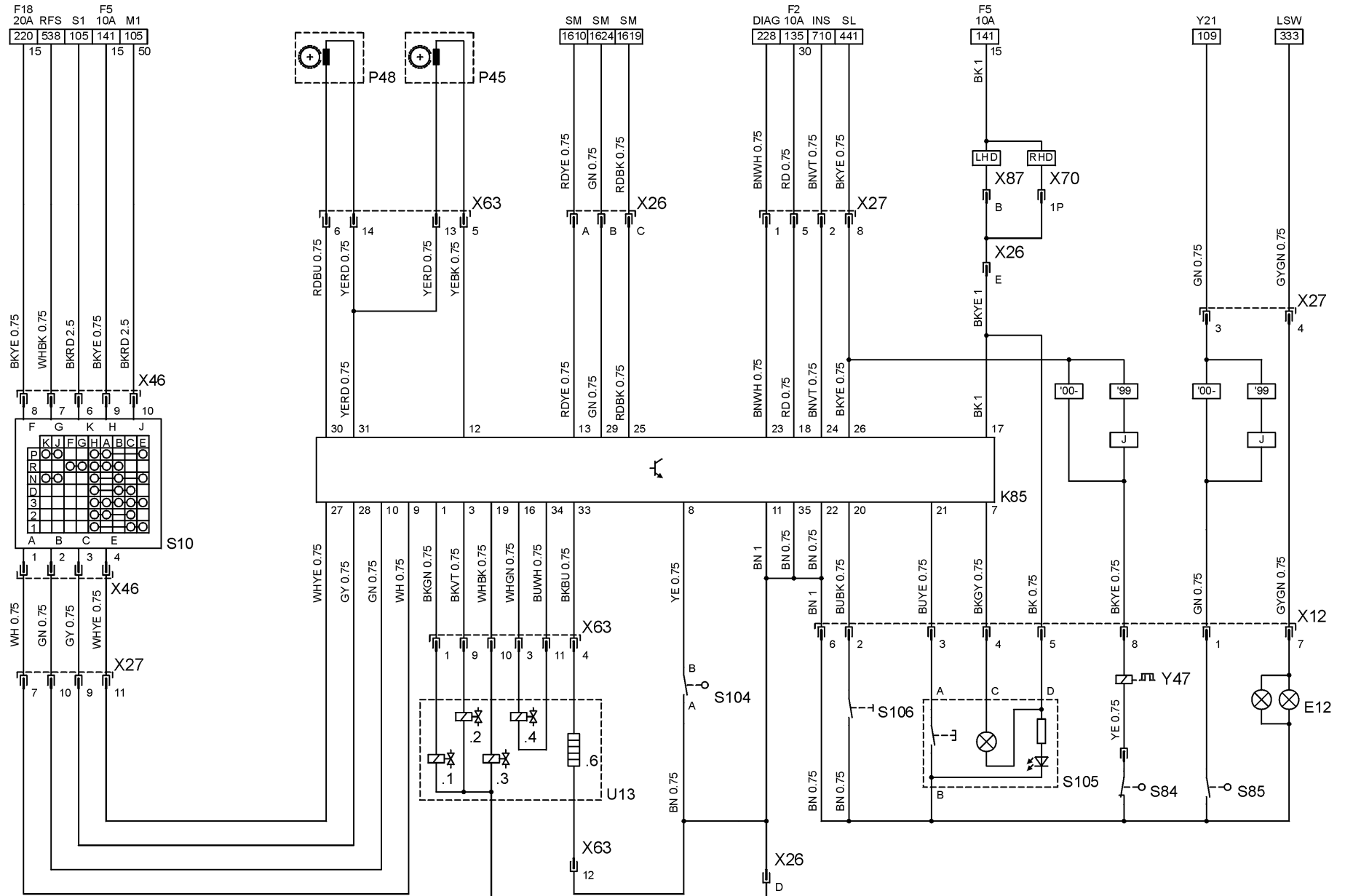

**Stromkreis**

Zentralverriegelung 3500 - 3549

- M41 Motor - Zentralverriegelung, Tankklappe
- M60 Motor - Zentralverriegelung, Gepäckraumdeckel
- S41 Schalter - Zentralverriegelung, Fahrertür
- S42 Schalter - Zentralverriegelung, Beifahrertür
- S127 Schalter - Zentralverriegelung, Heckklappe
- X16 Karosserie hinten & Heckklappe
- X18 Karosserie hinten & Tür hinten, links
- X19 Karosserie hinten & Tür hinten, rechts
- X20 Karosserie hinten & Fahrertür
- X21 Karosserie hinten & Beifahrertür
- X40 Karosserie hinten & Hecktür, rechts
- X106 Karosserie hinten & Hecktür, rechts

**Massepunkte**

- 7 Tunnel
- 8 A - Säule, rechts

**Abkürzungen**

- 30P 30-polig
- 40P 40-polig
- DWA Diebstahlwarnanlage
- HB Schrägheck
- PBV Combo
- TIG Tigra

**Gerätekurzzeichen**

- K37 Steuergerät - Zentralverriegelung
- M18 Motor - Zentralverriegelung, Fahrertür
- M19 Motor - Zentralverriegelung, Tür, hinten, links
- M20 Motor - Zentralverriegelung, Tür, hinten, rechts
- M32 Motor - Zentralverriegelung, Beifahrertür



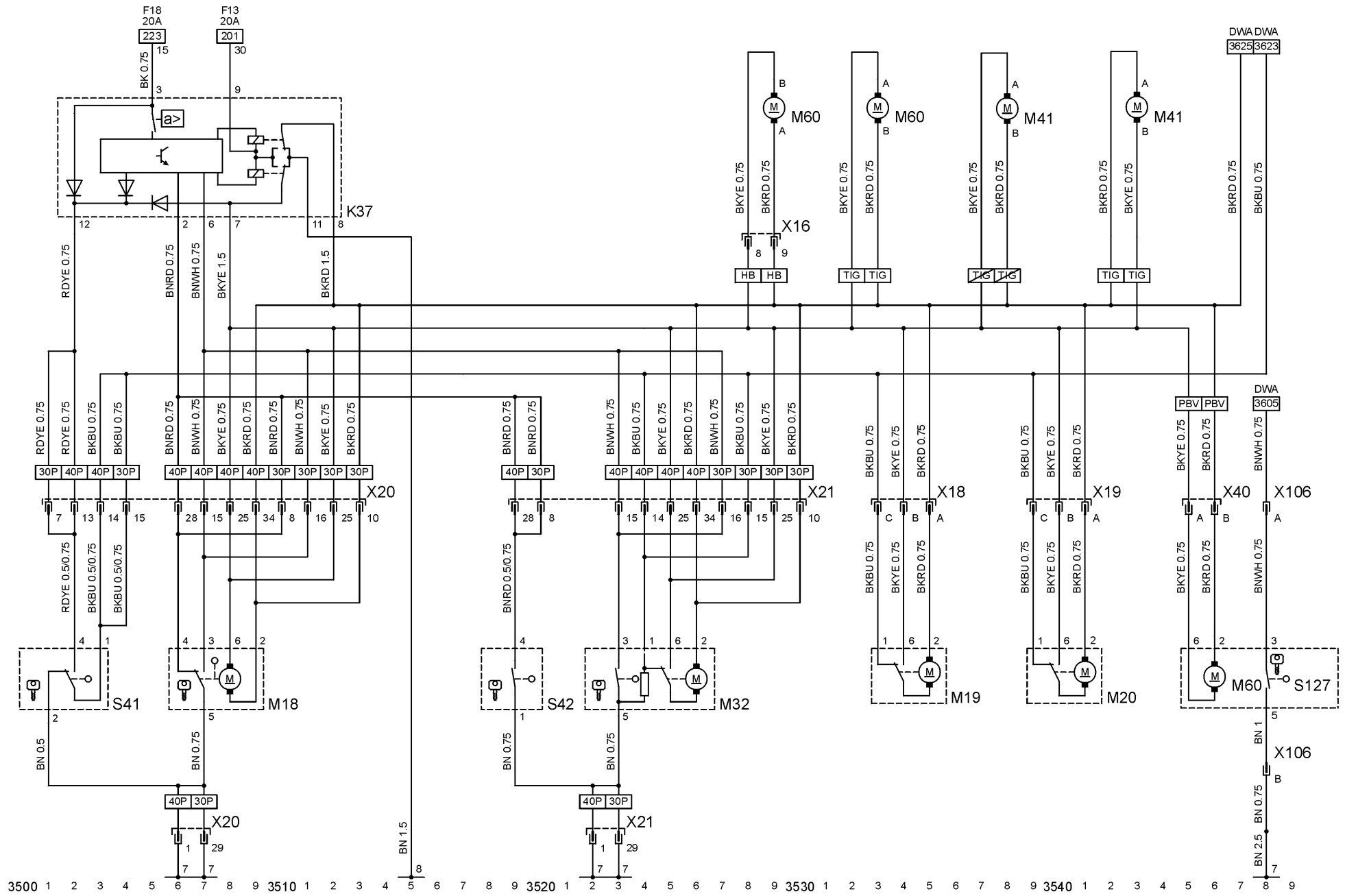

**Stromkreis**

		H47	Signalhorn -
Diebstahlwarnanlage	3605 - 3645	K63	Diebstahlwarnanlage
		K94	Relais - Signalhorn
			Steuergerät -
			Diebstahlwarnanlage &
			Zentralverriegelung
		S120	Schalter - Haube, Motorraum
		S127	Schalter - Zentralverriegelung,
			Heckklappe
		X6	Instrumententafel & Karosserie
			vorn
		X7	Instrumententafel & Karosserie
			hinten
		X16	Karosserie hinten & Heckklappe

**Massepunkte**

2 Spritzwand, links  
 10 Karosserie, hinten

**Abkürzungen**

'99 MJ '99  
 CH Schweiz  
 DIAG Diagnosestecker  
 FF Signalhorn  
 GB Großbritannien  
 HB Schrägheck  
 HRL Gepäckraumleuchte  
 HSH Heckscheibe, beheizt  
 IRL Innenbeleuchtung  
 PBV Combo  
 TEL Telefon  
 TIG Tigra  
 TL Blinkleuchten  
 ZV Zentralverriegelung

**Gerätekurzzeichen**

H24 Sirene - Diebstahlwarnanlage

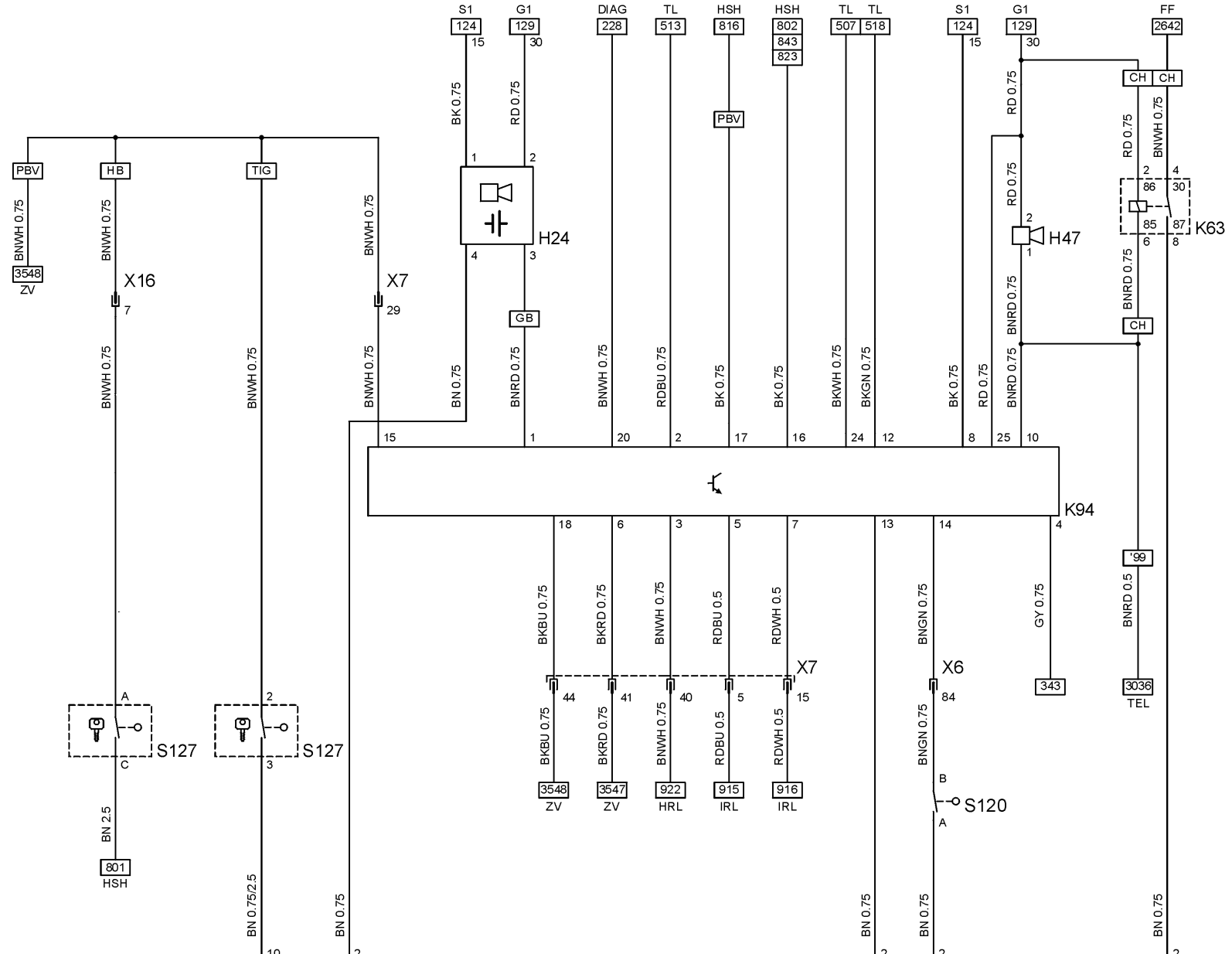

## Stromkreis

		X20	Karosserie hinten & Fahrertür
		X21	Karosserie hinten & Beifahrertür
Fensterheber	3706 - 3745	X25	Fahrertür & Schalter Fensterheber - Fahrertür
		X48	Fahrertür & Schalter Fensterheber, Beifahrer
		X49	Beifahrertür & Schalter - Fensterheber

## Massepunkte

7 Tunnel

## Abkürzungen

30P 30-polig  
40P 40-polig  
TIG Tigra

## Gerätekurzzeichen

M15 Motor - Fensterheber, Beifahrer  
M47 Motor - Fensterheber, Fahrertür  
S39 Schalter Zusammenbau -  
Fahrertür  
S39.1 Schalter - Fensterheber,  
Fahrertür  
S39.2 Schalter - Fensterheber,  
Beifahrertür  
S71 Schalter - Fallfenster, Beifahrertür  
S78 Schalter - Fensterheber,  
Beifahrertür  
X7 Instrumententafel & Karosserie  
hinten

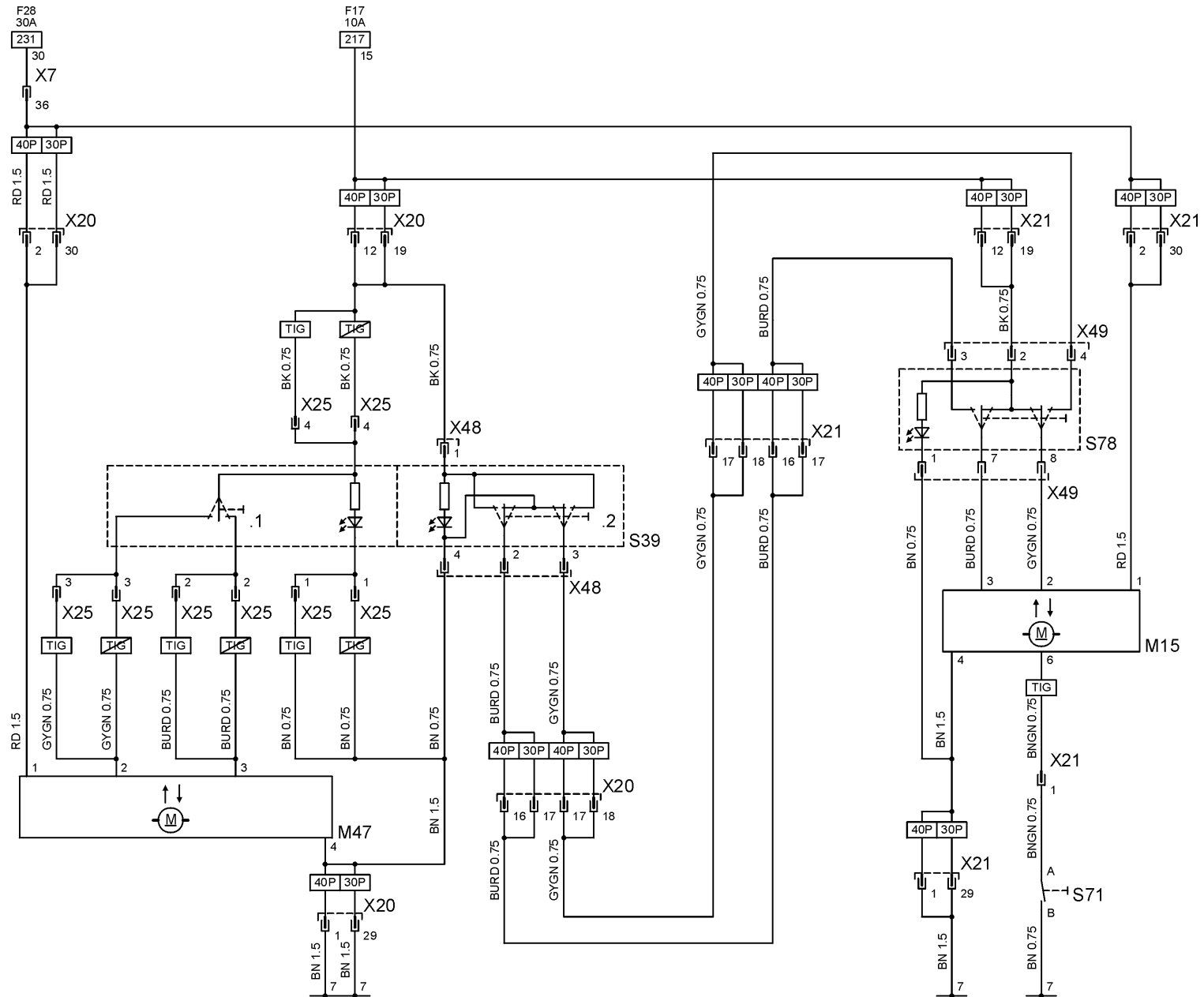

3700 1 2 3 4 5 6 7 8 9 3710 1 2 3 4 5 6 7 8 9 3720 1 2 3 4 5 6 7 8 9 3730 1 2 3 4 5 6 7 8 9 3740 1 2 3 4 5 6 7 8 9

### Stromkreis

		X7	Instrumententafel & Karosserie hinten
Außenspiegel (Tigra)	3801 - 3816	X20	Karosserie hinten & Fahrtür
Außenspiegel (Nicht Tigra)	3821 - 3849	X21	Karosserie hinten & Beifahrtür

### Massepunkte

2	Spritzwand, links
7	Tunnel

### Abkürzungen

30P	30-polig
40P	40-polig
HSH	Heckscheibe, beheizt

### Gerätekurzzeichen

K35	Relais - Zeitverzögerung, Heckscheibe & Außenspiegel
M30	Außenspiegel - Fahrerseite
M31	Außenspiegel - Beifahrerseite
S68	Schalter - Außenspiegel
S68.1	Schalter - Außenspiegel Einstellung
S68.2	Schalter - Außenspiegel, links/ rechts
S68.3	Schalter - Spiegelheizung

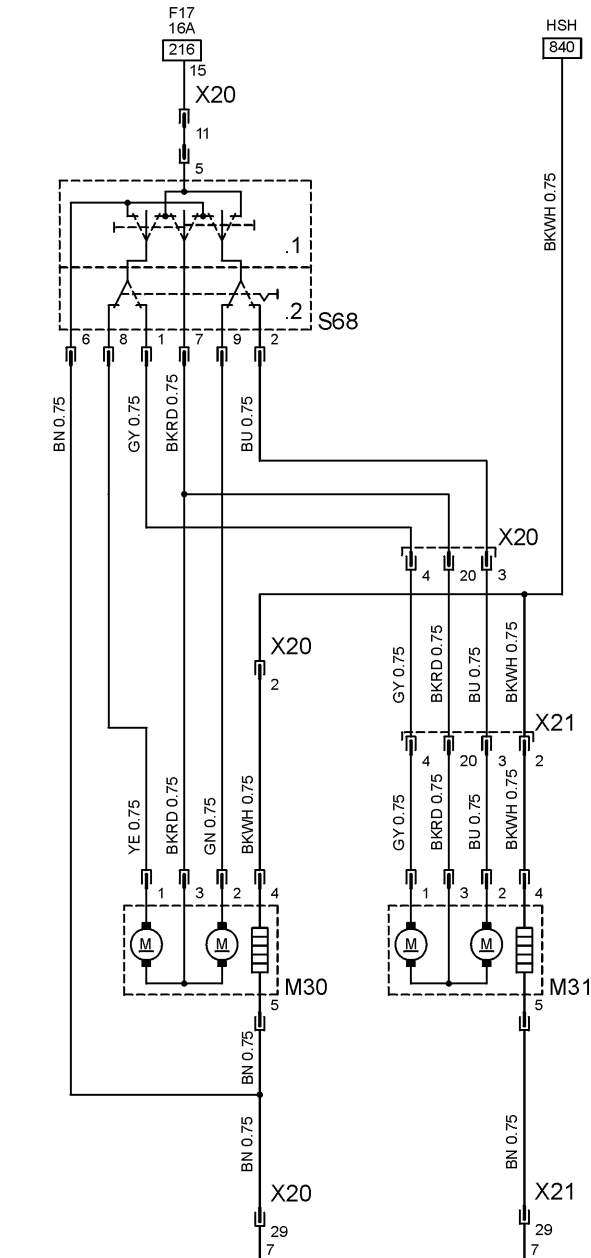

3800 1 2 3 4 5 6 7 8 9  
 09/99

3810 1 2 3 4 5 6 7 8 9

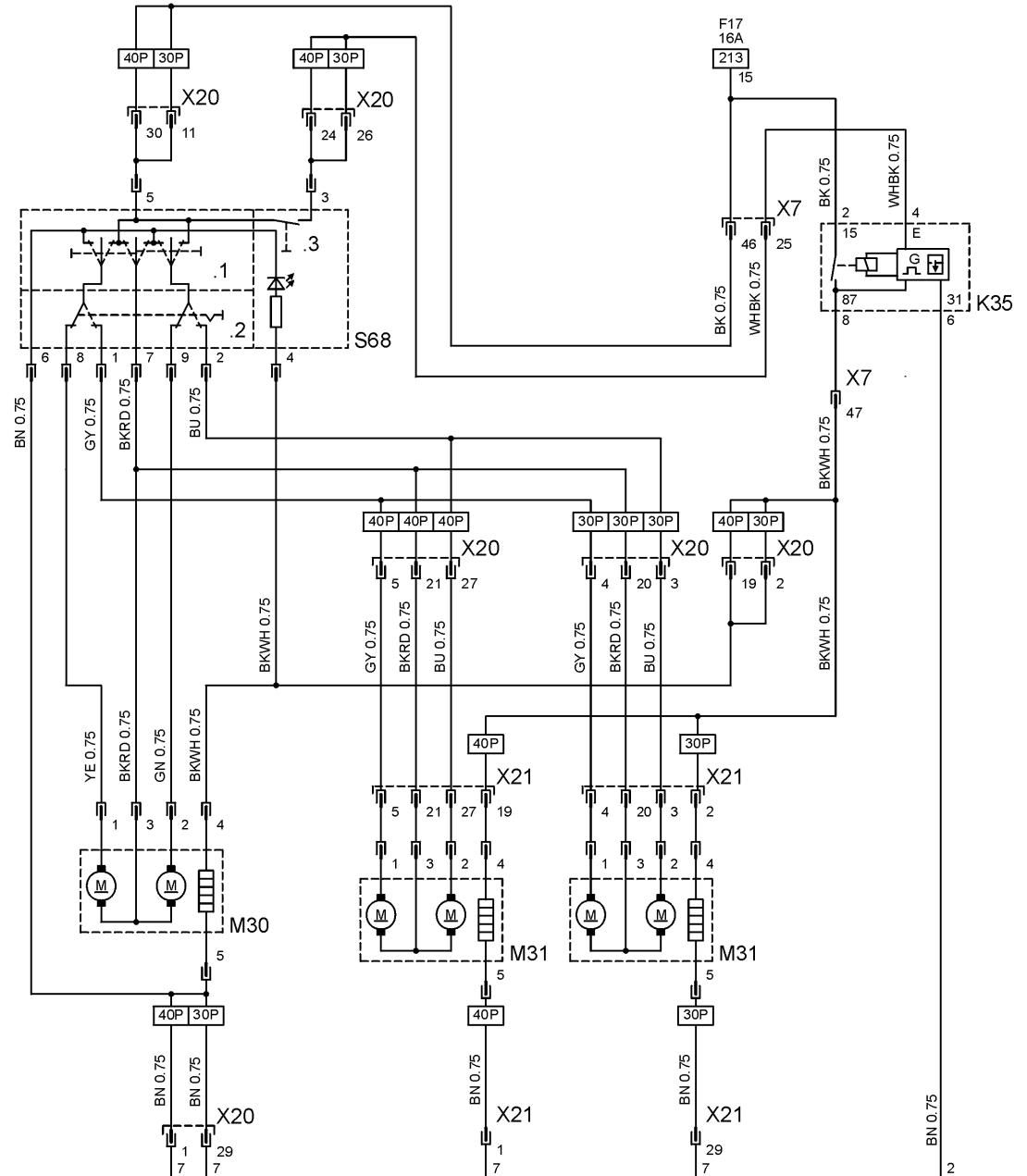

3820 1 2 3 4 5 6 7 8 9  
 3830 1 2 3 4 5 6 7 8 9  
 3840 1 2 3 4 5 6 7 8 9

**Stromkreis**

Sitzheizung 3902 - 3915  
 Schiebedach (Tigra) 3920 - 3928  
 Elektrische Hilfskraftlenkung 3931 - 3948

M79 Motor - Elektrische  
 Hilfskraftlenkung  
 P77 Sensor - Drehmoment  
 S30 Schalter - Sitzheizung, vorn, links  
 S55 Schalter - Sitzheizung, vorn,  
 rechts

**Massepunkte**

2 Spritzwand, links  
 7 Tunnel  
 10 Karosserie, hinten

S57 Schalter - Schiebedach  
 X7 Instrumententafel & Karosserie  
 hinten

X50 Instrumententafel &  
 Stromversorgung - Elektrische  
 Hilfskraftlenkung

X51 Steuergerät - Elektrische  
 Hilfskraftlenkung & Motor  
 elektrische Hilfskraftlenkung

**Abkürzungen**

DIAG Diagnosestecker  
 INS Instrument  
 LSW Lichtschalter  
 SAB Airbag mit Seitenairbags  
 SM Motorsteuergerät  
 TIG Tigra

X52 Steuergerät - Elektrische  
 Hilfskraftlenkung & Sensor -  
 Lenkungsablenkung, elektrische  
 Hilfskraftlenkung

X56 Instrumententafel &  
 Steuergerät - Elektrische  
 Hilfskraftlenkung

**Gerätekurzzeichen**

E25 Sitzheizung - Vorn, links  
 E30 Sitzheizung - Vorn, rechts  
 K141 Steuergerät - Elektrische  
 Hilfskraftlenkung  
 M61 Motor - Schiebedach

X61 Karosserie hinten & Sitz Einheit,  
 links

X61.3 Sitz - Links & Sitzheizung

X62 Karosserie hinten & Sitz Einheit,  
 rechts

X62.3 Sitz - Rechts & Sitzheizung



